

Air PROJECT

音響・照明・映像機器 レンタルカタログ 16-11

Air PROJECT

Index

音響機器

| | |
|-----------------|-------|
| スピーカー | 1-3 |
| スピーカースタンド | 4 |
| パワードミキサー・小型ミキサー | 5 |
| 音声分配器 | 5 |
| 録音・再生機器 | 6 |
| ワイヤレスシステム | 7-10 |
| ワイヤレスアンプ | 10 |
| マイクフォン・マイクスタンド | 11 |
| 音響その他 | 12 |
| 車載音響システム | 13-17 |

照明機器

| | |
|--------------|-------|
| ピンスポット | 18 |
| パーライト | 18 |
| その他 灯体 | 19-20 |
| スタンド・ハンガー | 21 |
| 調光卓・調光ユニット 他 | 22 |

効果

| | |
|---------|----|
| ミラーボール | 23 |
| FOGマシン | 23 |
| SNOWマシン | 23 |

楽器

| | |
|---------------|----|
| デジタルピアノ | 24 |
| 椅子・キーボードベンチ | 24 |
| ギターアンプ・ベースアンプ | 25 |
| ドラムセット | 25 |
| 譜面台、譜面灯 | 26 |

DJ

| | |
|-------------|----|
| CDJ、ターンテーブル | 27 |
| DJミキサー | 27 |

映像機器

| | |
|-------------------|-------|
| プロジェクター | 28-30 |
| スクリーン | 31-32 |
| プラズマディスプレイ | 33 |
| 液晶ディスプレイ/モニター | 34-40 |
| ディスプレイ関連金具/スタンド | 41 |
| A Vテーブル | 42 |
| スイッチャー・セクター | 43-45 |
| コンバーター | 46 |
| 伝送器 | 47 |
| 中継器 | 48 |
| 分配器 | 49-50 |
| 再生機器 | 51 |
| カメラ | 52-53 |
| 三脚 | 54 |
| ノートパソコン・レーザーポインター | 55 |

その他

| | |
|--------------|----|
| 手元明かり | 56 |
| 電源ボックス/幹線 | 56 |
| ケーブルプロテクター | 56 |
| インカム/トランシーバー | 57 |

ご案内

| |
|------|
| 弊社地図 |
| 施工実績 |

NEXO PS15

・434(W)×676(H)×369(D) mm、31kg
・38cmウーハー + ホーン(2WAY)



レンタル価格
(1日間) **¥ 10,000**

PS15用サブベースキャビネット

NEXO LS1200

・791(W)×516(H)×597(D) mm、45kg
・46cmウーハー



レンタル価格
(1日間) **¥ 10,000**

PS15用コントローラー + パワーアンプラック

・NEXO PS15TD MK II ×1台
・QSC PL236 ×1台

レンタル価格
(1日間) **¥ 12,500**

NEXO PS10

・316(W)×516(H)×277(D) mm、17kg
・25cmウーハー + ホーン(2WAY)



レンタル価格
(1日間) **¥ 5,500**

PS10用コントローラー + パワーアンプラック

・NEXO PS10TD ×1台
・QSC PL236 ×1台

レンタル価格
(1日間) **¥ 10,000**

NEXO PS8

・250(W)×406(H)×219(D) mm、7.7kg
・20cmウーハー + ホーン(2WAY)



レンタル価格
(1日間) **¥ 4,500**

PS8用コントローラー + パワーアンプラック

・NEXO PS8TD ×1台
・QSC PL236 ×1台

レンタル価格
(1日間) **¥ 7,000**

EV SX200・SX300

- ・429W×312D×587H、17.7kg
- ・300W
- ・30cmウーハー + ホーン(2WAY)



レンタル価格
(1日間) **¥ 4,500**

EV SX200・SX300用 フライング金具 EV Mb206/207A

- ・パイプ径 20~53mmに対応



レンタル価格
(1日間) **¥ 2,000**

EV SX200・SX300用 角度調整用スタンドアダプター EV Mb205

- ・対応スピーカー SX100/SX200/SX300/SB121
- ・200Tスピーカースタンドに取付け、上下22° 角度調整可能



レンタル価格
(1日間) **¥ 1,000**

BOSE 101MM

- ・232W×152D×154H、2.1kg
- ・45W
- ・11.5cmフルレンジ × 1



レンタル価格
(1日間) **¥ 1,000**

BOSE101用 マイクスタンド取付ブラケット BOSE GMK-4



レンタル価格
(1日間) **¥ 1,000**

BOSE101用 パンスタンド BOSE GMA-3

- ・板厚46mmまで設置可能



レンタル価格
(1日間) **¥ 1,000**

コロガシモニター

EV FM-1202ER

- ・486W × 620D × 493H, 29.5kg
- ・300W
- ・30cmウーハー + ホーン(2WAY)



レンタル価格 (1日間) **¥ 3,500**

トランペットスピーカー

TOA 50w

- ・ハイインピーダンス仕様
- ・φ 500mm, 5.6kg



TOA 20w

- ・ハイインピーダンス仕様
- ・φ 450mm, 4kg



TOA 30w

- ・ハイインピーダンス仕様
- ・φ 500mm, 4.7kg



TOA 15w

- ・ハイインピーダンス仕様
- ・φ 400mm, 3.2kg



UNIPEX 30w

- ・ローインピーダンス仕様
- ・φ 510mm, 2.9kg



広範囲に音を届けたいときに。
広報、案内放送などを明瞭に伝えます

レンタル価格 (1日間) **¥ 3,000**

ワイドホンスピーカー

TOA 30w

- ・ハイインピーダンス仕様
- ・W274 × H224 × D255mm, 3.1kg



TOA 15w

- ・ハイインピーダンス仕様
- ・W366 × H230 × D272mm, 2.8kg



トランペットスピーカーの明瞭性の良さに、
優れた音質をプラスしたスピーカーです

レンタル価格 (1日間) **¥ 3,000**

マッチングトランス

・ローインピーダンスアンプの出力を ハイインピーダンスに変換します

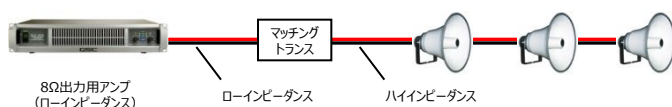

60w・100w レンタル価格 (1日間) **¥ 2,000**

200w レンタル価格 (1日間) **¥ 3,000**

300w レンタル価格 (1日間) **¥ 4,000**

スピーカースタンドアダプター

EVW-01

- ・口径35mmのスピーカーに対応（EV SX300等）
- ・トランペットスピーカー取付用のネジ付属
- ・スピーカースタンドは必ず【K&M 21300】を使用してください

1つのスタンドで2個の
スピーカーを設置可能



レンタル価格
(1日間)

¥ 1,000

スピーカースタンド

K&M 21300

- ・高さ: 1,385~2,180mm
- ・重量: 8.6kg
- ・耐荷重: 50kg
- ・高さはハンドルで可変、微調整可能

スチール製で安定性抜群。
スピーカー設置後の
微調整が楽にできます



レンタル価格
(1日間)

¥ 2,000

YAMAHA EMX66M

- ・480W × 275D × 275H、15kg
- ・入力 MIC or LINE × 6(MONO)
TAPE IN × 1
AUX IN × 1
- ・出力 スピーカー出力 × 2系統
- ・7バンドグラフィックイコライザー × 2系統
- ・200W + 200Wのパワーアンプ内蔵

コンパクトスピーカー
BOSE101とのセットで
高音質の音響システムを
お手軽に！



オススメ

レンタル価格
(1日間) **¥ 5,500**

Roland SRA-5050

- フロント:マイク入力(XLR or 標準)
リア :ライン・イン1(L/MONO、R) (標準)
ライン・イン2(L、R) (RCAピン)
ライン・アウト(L、R) (RCAピン)
スピーカー出力(L、R)

定格出力 35W × 2 (8Ω負荷、1kHz)
50W × 2 (4Ω負荷、1kHz)

電源 AC100V (50/60Hz)
消費電力 29W
外形寸法 W218 × D288 × H52 mm
質量 3.5 kg



レンタル価格
(1日間) **¥ 2,500**

小型ミキサー

YAMAHA MG102C・MG10/2

- ・入力 マイクorライン × 4
ライン × 2
- ・出力 ステレオL,R、AUX



レンタル価格
(1日間) **¥ 3,000**

音声分配器

RANE DA216S

- ・2入力 16出力の音声分配器
- ・入力 キャンン
ファンタム電源 +15V (Mic設定時)
- ・出力 キャンン
- ・電源 AC100V、50/60Hz、7W
- ・寸法・質量 W483mm × H44mm × D133mm、1.9kg



レンタル価格
(1日間) **¥ 5,000**

CD

TASCAM CD-160

・出力 ライン L/R、オプティカル、PHONES

レンタル価格
(1日間)

¥ 3,000

MD

TASCAM MD-301・MD-350

- ・入力 アナログ L/R、デジタル
- ・出力 アナログ L/R、デジタル
- ・オートポーズ機能

MD-350のみ

- ・LPモード対応
- ・±12%ピッチコントロール機能(再生時)

レンタル価格
(1日間)

¥ 5,000

CD+MD

TASCAM MD-CD1

- ・入力 MDアナログ L/R、MDデジタル
- ・出力 MDアナログ L/R、MDデジタル
CDアナログ L/R、CDデジタル
COMMONアナログ L/R

MD部

- ・LPモード対応
- ・±12.5%ピッチコントロール機能(再生時)
- ・オートポーズ機能

CD部

- ・オーディオCD-R/CD-RW/CD-ROM(MP3)対応
- ・±16%ピッチコントロール機能(CD-DAディスク再生時のみ対応)
- ・±6半音までのキーコントロール機能(CD-DAディスク再生時のみ対応)
- ・オートポーズ機能

レンタル価格
(1日間)

¥ 5,000

リニアPCMレコーダー

TASCAM DR-08

記録メディア micro SDカード(64MB~2GB)
micro SDHCカード(4GB~32GB)

ファイルシステム FAT32

ファイルフォーマット WAV、MP3

WAV

サンプリング周波数 44.1/48/96kHz
 チャンネル数 2チャンネル(ステレオ、16/24ビット、44.1/48/96kHz)
 1チャンネル(モノラル、16ビット、44.1kHz)
 量子化ビット数 16/24ビット(ステレオ)
 16ビット(モノラル)

MP3

サンプリング周波数 44.1kHz
 チャンネル数 2チャンネル(ステレオ、64k/128k/192k/320kbps)
 1チャンネル(モノラル、32k/64k/96k/160kbps)
 録音ビットレート 64k/128k/192k/320kbps(ステレオ)
 32k/64k/96k/160kbps(モノラル)
 再生ビットレート 64k~320kbps、VBR対応、ID3TAG Ver.2.4対応

レンタル価格
(1日間)

¥ 3,000

MIC/EXT. IN ステレオミニホン、アンバランス
LINE OUT/PHONES ステレオミニホン、アンバランス

電源 単4形電池2本、USBバスパワー
 電池持続時間 約6時間(アルカリ乾電池使用時)
 消費電力 1W(最大消費時)
 外形寸法 W37×H139.5×D15mm
 質量 56g(電池を含まず)
 付属品 Micro USBケーブル

micro SDカード、単4形アルカリ乾電池(2本)は含まれておりません

新周波数帯レシーバー SHURE UR4D+-M6

・受信ch 692-714MHz のうち任意の
2チャンネル



新周波数帯ハンドマイク SHURE UR2/SM58-M6

・送信ch 692-714MHz のうち任意の1チャンネル
・マイク形式 単一指向性ダイナミック型
・使用電池 単3 × 2
・電池寿命 約9時間(アルカリ電池使用時。使用環境により異なる)



レンタル価格
(1日間) **¥ 18,000**

新周波数帯ワイレスシステムを使用するには、使用申請の手続きが必要ですので
お早めにお知らせください。現場への立会いが必要な場合は、別途人件費がかかります。

B帯レシーバー Audio Technica ATW-R92

- ・受信ch B(30波) 806.125~809.750MHzのうち任意の2チャンネル



B帯ハンドマイク Audio Technica ATW-T94B

- ・送信ch B(30波) 806.125~809.750MHzのうち任意の1チャンネル
- ・マイク形式 単一指向性ダイナミック型
- ・使用電池 単3 × 2
- ・電池寿命 約12時間(アルカリ電池使用、RF、Hi出力)



レンタル価格
(1日間) **¥ 8,000**

ブースター内蔵アンテナ Audio Technica

ATW-A82 (B帯)

- ・型式 1/2λ タブレットアンテナ(ブースター内蔵)
- ・利得 10dB (Hi)、4dB (Mi)、-2dB (Lo) (スイッチにより切換)
- ・出力インピーダンス 50Ω (75Ω 接続可)
- ・電源 DC12V.14mA (同軸ケーブルにより外部電源供給)
- ・周波数特性 ATW-A82 : 797~810MHz
- ・質量 320g



ケーブルを引き回す時に最適
※ブースターはケーブルロスを補うためのものです

レンタル価格
(1日間) **¥ 2,000**

フラットパネルアンテナ Audio Technica

ATW-A85 (B帯)

- ・型式 5素子八木アンテナ
- ・利得 10dBi
- ・インピーダンス 50Ω
- ・周波数範囲 779~810MHz
- ・外形寸法 320 × 215 × t2.4mm
- ・質量 240g



指向性があるため
余分な電波を拾わず
狙った電波をしっかりとキャッチ

レンタル価格
(1日間) **¥ 2,000**

B帯レシーバー Audio Technica ATW-R3100J

- ・800M帯
- ・受信ch B帯30波のうち任意の1チャンネル



+

B帯ハンドマイク Audio Technica ATW-T341J

- ・800M帯
- ・送信ch B帯30波のうち任意の1チャンネル
- ・電池 単3×2
- ・電池寿命 6~8 時間(アルカリ電池使用)



レンタル価格
(1日間) **¥ 5,500**

+

B帯ピンマイク Audio Technica ATW-T310J

- ・800M帯
- ・送信ch B帯30波のうち任意の1チャンネル
- ・電池 単3×2
- ・電池寿命 6~8 時間(アルカリ電池使用)



レンタル価格
(1日間) **¥ 5,500**

+

B帯ヘッドセットマイク Audio Technica ATW-T310J / ATM75cW

- ・800M帯
- ・送信ch B帯30波のうち任意の1チャンネル
- ・電池 単3×2
- ・電池寿命 6~8 時間(アルカリ電池使用)



レンタル価格
(1日間) **¥ 7,500**

ワイレスアンプ

ワイレスアンプ

TOA WA-1702

ワイレス2本
有線マイク1本 までOK

- ・入力 ワイヤレスマイク×2、
有線マイク×1
外部入力(RCA)×1
- ・出力 外部スピーカー:8~16Ω
外部出力(フォーンジャック)×1
- ・電源 AC100V 50/60Hz、DC12V(単1×8)
- ・電池持続時間 単1形:マンガン約12H、アルカリ約24H

- ・受信ch 806.125~809.750MHz(30波のうち1波)
- ・定格出力 AC時:20W(最大25W)、DC時:8W
- ・寸法 W298×H460×D200mm
- ・質量 約6.0kg



レンタル価格
(1日間) **¥ 6,000**

ワイレスハンドマイク

TOA WM-1210

- ・使用電池 単3×1
- ・電池持続時間 約10~14時間

- ・送信ch 806.125~809.750MHz(30波のうち1波)
- ・マイク型式 単一指向性エレクトレットコンデンサー型
- ・アンテナ 内蔵型



レンタル価格
(1日間) **¥ 1,600**

SHURE SM58

- ・タイプ ダイナミック、単一指向性
- ・コネクター キヤノンXLR-3-12タイプ



SHURE SM58S

- ・タイプ ダイナミック、単一指向性
- ・コネクター キヤノンXLR-3-12タイプ
- ・ON/OFFスイッチ付



レンタル価格
(1日間) **¥ 1,000**

SHURE WH20XLR

- ・タイプ ダイナミック、単一指向性
- ・コネクター キヤノンXLR-3-12タイプ



レンタル価格
(1日間) **¥ 2,000**

AMCRON PCC-160

- ・バウンダリーマイク
- ・指向性：ハーフカーディオイド
- ・低域特性を3段階に調整するBass Tiltスイッチを装備
- ・電源：ファンタム12～52V
- ・ケーブル：XLRコネクター付4.5m
- ・寸法：170.2W×21.3H×81.3Dmm 326g

芝居、演壇、会議等に



レンタル価格
(1日間) **¥ 4,000**

マイクスタンド

K&M ST210

- ・ブームタイプ
- ・高さ調整幅 89～160cm
- ・ブーム長 84cm



卓上ストレート

- ・高さ調整幅 21～32cm



K&M ST259

- ・ブームタイプ
- ・高さ調整幅 45～125cm
- ・ブーム長 46～76.5cm



レンタル価格
(1日間) **¥ 500**

卓上フレキシブル TOA

- ・フレキシブル長 35cm



レンタル価格
(1日間) **¥ 1,000**

カフボックス TCC-60

- ・インピーダンス: 2K Ω バランス
- ・入力コネクタ: XLRメス
- ・出力コネクタ: XLRオス
- ・寸法: 60(W)×72(H)×135(D)mm 430g
- ・ファンタム電源を通电させることができます



レンタル価格
(1日間)

¥ 1,000

Aセット

480W

基本セット

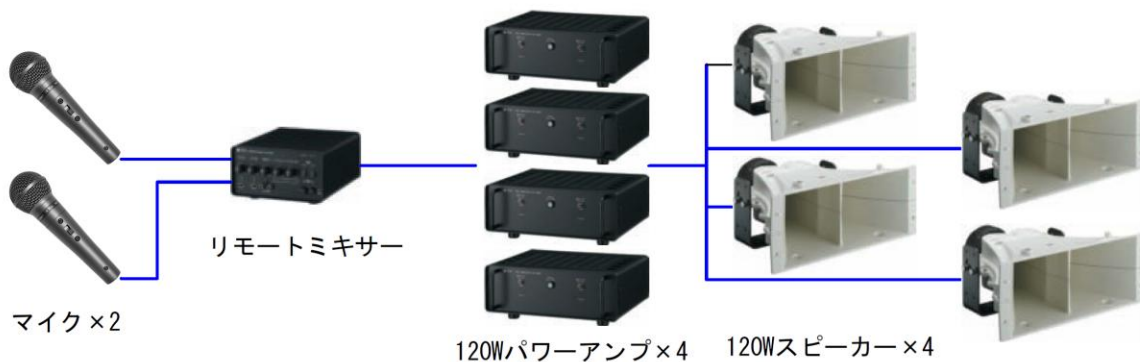

オプション



外付け100Ahバッテリー×4
車のバッテリーに接続せず、音響装置用の専用バッテリーが必要になります。
バッテリーは毎日充電が必要です。



充電器

約8時間でフル充電できます。



ワイヤレスマイク
2本まで使用できます。
(単三電池2本)



CD・USB・iPodプレーヤー

マイク以外にCDやUSB・iPodの音を流すことができます。

期間レンタル

金額はすべて税別

| 品名 | 1ヶ月以内価格 | 3ヶ月以内価格 |
|--|-----------|-----------|
| マイク×2 リモートミキサー 120Wパワーアンプ×4 120Wスピーカー×4 | ¥300,000 | ¥450,000 |
| バッテリー100Ah×4台 | ¥160,000 | ¥160,000 |
| 充電器(上記用)※ | ¥60,000 | ¥60,000 |
| ワイヤレスマイク | ¥25,000/本 | ¥37,000/本 |
| CD | ¥5,000 | ¥7,500 |
| 取付・撤去費 | ¥60,000 | ¥60,000 |

※充電はバッテリーを車から出して風通しのよいところで行ってください。

Bセット

240W

基本セット

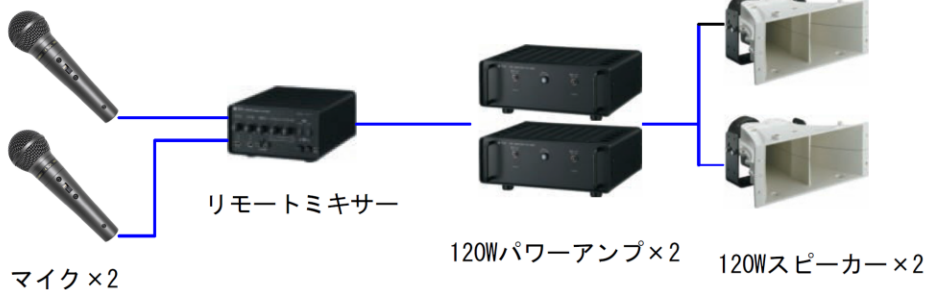

看板内につける
場合の開口
W440×H200mm

マイク×2

リモートミキサー

120Wパワーアンプ×2

120Wスピーカー×2

オプション



外付け100Ahバッテリー×2

車のバッテリーに接続せず、音響装置用の専用
バッテリーが必要になります。
バッテリーは毎日充電が必要です。



充電器

約8時間で
フル充電できます。



ワイヤレス
マイク
2本まで使用
できます。
(単三電池2本)



CD・USB・iPodプレーヤー

マイク以外にCDやUSB・iPodの
音を流すことができます。

期間レンタル

金額はすべて税別

| 品名 | 1ヶ月以内価格 | 3ヶ月以内価格 |
|--|-----------|-----------|
| マイク×2 リモートミキサー 120Wパワーアンプ×2 120Wスピーカー×2 | ¥180,000 | ¥270,000 |
| バッテリー100Ah×2台 | ¥80,000 | ¥80,000 |
| 充電器（上記用）※ | ¥40,000 | ¥40,000 |
| ワイヤレスマイク | ¥25,000/本 | ¥37,000/本 |
| CD | ¥5,000 | ¥7,500 |
| 取付・撤去費 | ¥50,000 | ¥50,000 |

※充電はバッテリーを車から出して風通しのよいところで
行ってください。

Cセット

120W

基本セット

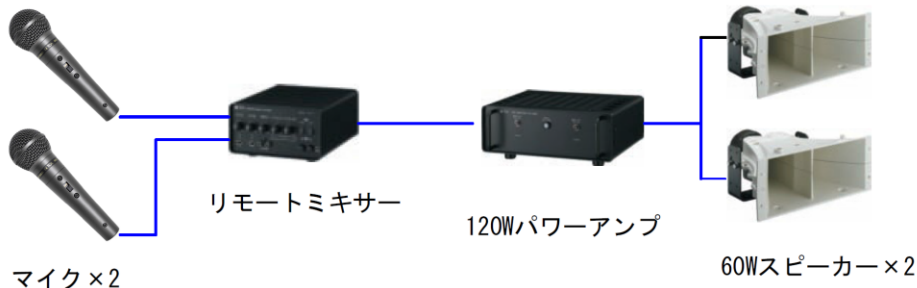

看板内につける
場合の開口
W440×H200mm

オプション



外付け100Ahバッテリー

車のバッテリーに接続せず、音響装置用の専用
バッテリーが必要になります。
バッテリーは毎日充電が必要です。



充電器

約8時間で
フル充電できます。



ワイヤレス
マイク
2本まで使用
できます。
(単三電池2本)



CD・USB・iPodプレーヤー

マイク以外にCDやUSB・iPodの
音を流すことができます。

期間レンタル

金額はすべて税別

| 品名 | 1ヶ月以内価格 | 3ヶ月以内価格 |
|---|-----------|-----------|
| マイク×2 リモートミキサー 120Wパワーアンプ×1 60Wスピーカー×2 | ¥100,000 | ¥150,000 |
| バッテリー100Ah | ¥40,000 | ¥40,000 |
| 充電器（上記用）※ | ¥25,000 | ¥25,000 |
| ワイヤレスマイク | ¥25,000/本 | ¥27,000/本 |
| CD | ¥5,000 | ¥7,500 |
| 取付・撤去費 | ¥40,000 | ¥40,000 |

※充電はバッテリーを車から出して風通しのよいところで
行ってください。

Dセット

60W

基本セット



看板内につける場合の開口
W430×H277mm

オプション



CD・USB・iPodプレーヤー

マイク以外にCDやUSB・iPodの音を流すことができます。

期間レンタル

金額はすべて税別

| 品名 | 1ヶ月以内価格 | 3ヶ月以内価格 |
|--|---------|---------|
| マイク×2 リモートミキサー 60Wパワーアンプ×1 30Wスピーカー×2 | ¥50,000 | ¥75,000 |
| CD | ¥5,000 | ¥7,500 |
| 取付・撤去費 | ¥30,000 | ¥30,000 |



お奨めセットとレンタル期間

お奨めセット

| お奨めセット | | 選挙の種類 | 選挙運動期間 | レンタル期間 |
|--------------|---------------|-------------|--------|--------|
| Aセット 480W | Bセット 240W | 参議院議員選挙 | 17日間 | 約3週間 |
| | | 都道府県知事選挙 | | |
| | | 政令指定都市 市長選挙 | 14日間 | |
| Cセット 120W | Bセット 240W | 衆議院議員選挙 | 12日間 | 約2週間 |
| | | 都道府県議会議員選挙 | 9日間 | |
| | 政令指定都市 議会議員選挙 | | | |
| | 一般市 市長選挙 | 7日間 | | |
| 一般市 議会議員選挙 | | | | |
| Dセット 60W | Dセット 60W | 町村長選挙 | 5日間 | |
| | | 町村議会議員選挙 | | |

オプション

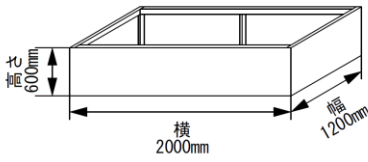
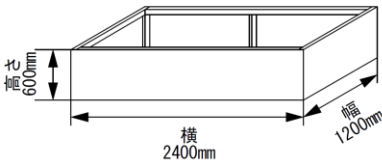
すべて期間内レンタル料金、税別

| | | |
|--|--|---|
|  <p>軽自動車用看板フレーム アルミフレーム、アルミ複合板使用 ¥ 80,000 税別 カッティングシート及び、 カッティング文字は含みません。</p> |  <p>普通車・バン・ハイエース用看板フレーム アルミフレーム、アルミ複合板使用 ¥ 100,000 税別 カッティングシート及び、 カッティング文字は含みません。</p> |  <p>カーキャリア 看板とスピーカーを しっかり支えます。 ¥ 5,000 税別</p>  <p>USB録音 ナレーションを録音 編集します。 税別 ¥ 30,000~</p> |
|--|--|---|

スピーカー埋め込みの場合

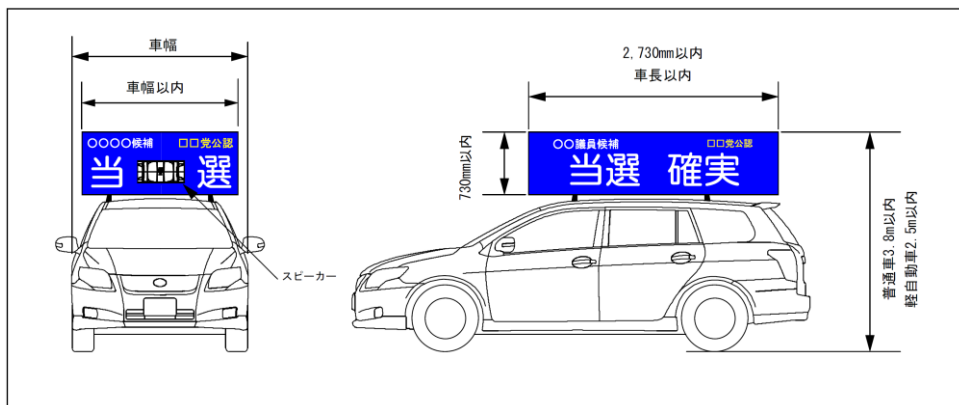

スピーカー外付の場合

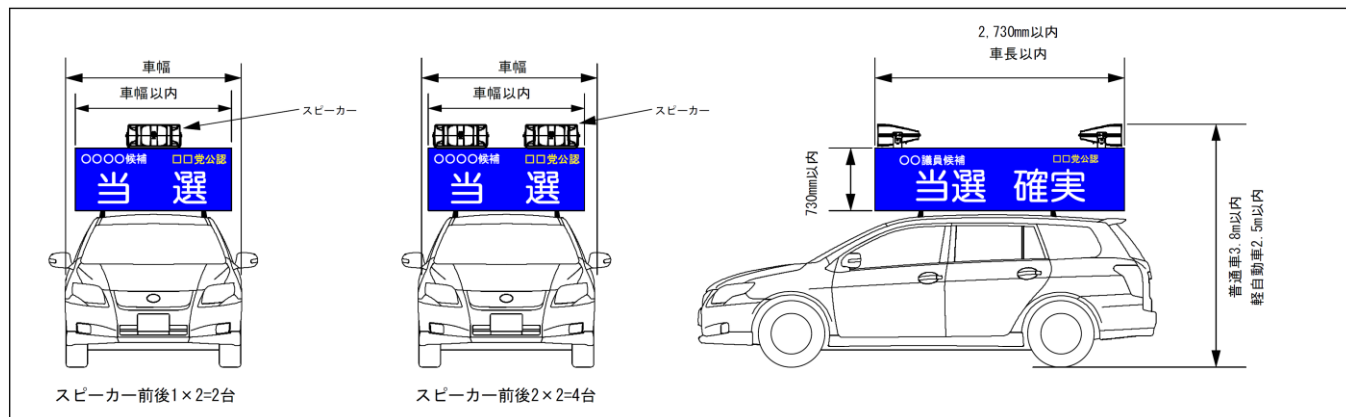

USHIO 1003SR クセノン 1kw

- ・専用スタンド 付
- ・安定器付
- ・T型コンセント
- ・色温度 6,000K



レンタル価格 (1日間) **¥ 30,000**

MATSUMURA KJ-6 メタルハライド 400w

- ・専用スタンド 付
- ・安定器付
- ・T型コンセント
- ・色温度 5,600K



レンタル価格 (1日間) **¥ 14,000**

National ハロゲン 650w

- ・専用スタンド 付
- ・T型コンセント
- ・色温度 3,200K



レンタル価格 (1日間) **¥ 7,000**

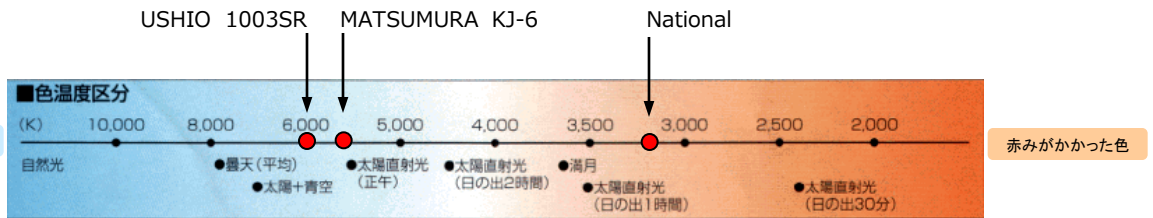

パーライト

Par 64 シルバー・黒 500w

- ・シールドビーム (ミディアム球、ナロー球があります)
- ・T型コンセント
- ・開口 19cm



あらゆるシーンで使用出来るスポットです。照射距離が長い場合はナロー球がおすすめ

Par 56 シルバー 500w

- ・シールドビーム
- ・T型コンセント
- ・開口 16.5cm



Par 36 シルバー 300w

- ・シールドビーム (ミディアム球、ナロー球があります)
- ・平行コンセント
- ・開口 10cm



レンタル価格 (1日間) **¥ 2,500**

フレネルレンズスポット

National FQ 黒・白

- ・ハロゲン 500w
- ・T型コンセント

ソフトな光で広い範囲を平均的に照らします。
フォーカスを合わせ、光の大きさを調節できます。



レンタル価格 (1日間) **¥ 3,000**

エリスポット

ETC SourceFour 419

- ・ハロゲン 575w
- ・投光角度 19°
- ・T型コンセント

光源とパターン(種板)にピントを合わせて投影出来ます。
4枚のカッターで、投影面を様々な形に切ることができます。



レンタル価格 (1日間) **¥ 4,000**

ミニブルートライト

- ・500wシールドビーム球 × 2 (300w球 × 2 に変更可能)
- ・T型コンセント

むらのない光を広範囲に簡単に作ることができます。



レンタル価格 (1日間) **¥ 4,000**

HIDランプ

アーバンアクト 150w

- ・メタルハライド 150w (安定器内蔵の為、消費電力はおおよそ225w)
- ・重量 3.5kg
- ・平行コンセント
- ・色温度 6,500K

自然光に近い色温度 6,500K



レンタル価格 (1日間) **¥ 5,000**

ローアホリゾントライト

- ・ハロゲン 85w × 12球 (1,020w)
- ・T型コンセント × 3回路 (1回路につき340w)
- ・W1,800mm

ホリゾント幕やバックパネルに色を付けて演出します。



レンタル価格 (1日間) **¥ 7,000**

ストロボライト

- ・250w
- ・平行コンセント
- ・リモコン(10m)付き

発光速度を自由に変えることができます。



レンタル価格 (1日間) **¥ 5,000**

LEDライト

ARCAM アーカム

LED : 42個 (赤1w × 12/緑1w × 12/青1w × 12/クールホワイト1w × 6)

15° 狭角レンズ

DMXチャンネル : 3ch/4ch/5ch/6ch/11ch

消費電力 : 最大73w

サイズ : W 245 D205 H245mm

重量 : 4.8Kg

防滴タイプコネクターで漏電の心配がなく、屋外常設も可能



レンタル価格
(1日間)

¥ 5,000

アルミスタンド

軽くて持ち運びに便利。最大3灯取付可能



1灯用

レンタル価格
(1日間) **¥ 1,000**



2~3灯用

レンタル価格
(1日間) **¥ 1,500**

不整地用スタンド

3脚の内、1本の脚の長さを伸ばすことができます。設置位置に段差や傾斜がある場合に便利。最大5灯を取付可能



1灯用

レンタル価格
(1日間) **¥ 2,000**



2~5灯用

レンタル価格
(1日間) **¥ 2,500**

ハイスタンド

ハンドルを回して、高さ約3mまで楽に上げられます。最大8灯を取付可能



2~8灯用

レンタル価格
(1日間) **¥ 1,500**

ハンガー アルミ/鉄

- ・直径 34~48.6mmまでのノブ等に取り付可能
- ・許容吊下荷重 アルミ製 0.3kg
鉄製 2.5kg



レンタル価格
(1日間) **¥ 300**

床置スタンド



レンタル価格
(1日間) **¥ 500**

LIGHT COMMANDER 12/2

- ・525W × 335D × 87H
- ・12ch
- ・DMX出力



レンタル価格
(1日間) ￥15,000

STAGE EVOLUTION SCENESETTER

- ・480W × 270D × 76H
- ・24ch
- ・DMX出力



レンタル価格
(1日間) ￥3,000

調光ユニット

Lite-Puter DX-404

- ・電源: AC100-120V(45-63Hz)
- ・4DMXch
- ・フラッシュボタン
- ・出力: 4A × 4ch 合計15Aまで
- ・DMX入力: XLR3ピンオス
- ・DMX出力: XLR3ピンメス
- ・寸法: 24W × 8.8H × 12Dcm、1.2kg



平行コンセントで手軽に調光できます

レンタル価格
(1日間) ￥5,000

Lite-Puter DX-1220D

- ・2kw × 12ch
- ・DMX入力(XLR5pin)
- ・入力 単相3線or3相4線
- ・出力 T型コンセント × 12回路



レンタル価格
(1日間) ￥20,000

幹線ケーブル

14sq 10m × 4本セット

カムロック E1015 オス-メス仕様



レンタル価格
(1日間) ￥3,500

14sq 20m × 4本セット

カムロック E1015 オス-メス仕様



レンタル価格
(1日間) ￥4,500

14sq 30m × 4本セット

カムロック E1015 オス-メス仕様



レンタル価格
(1日間) ￥5,500

吊型ミラーボール

- ・平行コンセント
- ・定速型(50秒で1回転)
- ・φ 300mm

ご注意

ミラーボールは発光しないため
投射するスポットライトが別に
必要です。



レンタル価格
(1日間)

¥ 3,000

FOGマシーン

Antari Z-1000 II

- ・タンク容量 1.7L
- ・リキッド消費量 49分/L
- ・ON/OFFコントローラ付属(ケーブル長10m)
- ・DMX入出力端子:3ピンXLR
- ・寸法・重量 W198×H151×D433mm、6.6kg
- ・電源 AC100V 50/60Hz
- ・消費電力 1000W

※フォグリキッド別料金

スモークで光の筋をより効果的に
見せることができます。



レンタル価格
(1日間)

¥ 3,000

FOG用送風機

- ・寸法 W265×H260×D150、φ 240mm
- ・重量 1.7kg
- ・電源 AC100V
- ・消費電力 35W
- ・風量切替 3段階



レンタル価格
(1日間)

¥ 1,000

SNOWマシーン

Antari S-100 II DMX

- ・タンク容量 5L
- ・リキッド消費量 1分/140ml
- ・ON/OFFコントローラ付属(ケーブル長10m)
- ・DMX入出力端子:3ピンXLR
- ・寸法・重量 W276×H222×D505mm、11kg
- ・電源 AC100V 50/60Hz
- ・消費電力 600W

※スノーリキッド別料金

専用液で、泡状の雪を降らせませす。

※雪を演出する為には、ある程度の
高さが必要です。また広範囲に降雪
させるために、送風機が必要です。



レンタル価格
(1日間)

¥ 4,000

SNOW用送風機 (屋内用)

- ・寸法・重量 φ 270×H340×D270mm、8.5kg
- ・電源 AC100V
- ・消費電力 360W



レンタル価格
(1日間)

¥ 4,000

Roland RD-600 88鍵

- ・鍵盤 ピアノタッチ
- ・トーン 128種類
(ピアノ、オルガン、ストリングス、etc)
- ・ダンパー・ペダル付
- ・スタンド付



レンタル価格
(1日間) **¥18,000**

※本体のみでは音が鳴りません

YAMAHA P-120S 88鍵

スピーカー内蔵

- ・鍵盤 ピアノタッチ
- ・トーン 14種類×2バリエーション
(ピアノ、オルガン、ストリングス、etc)
- ・ダンパー・ペダル付
- ・スタンド付



オススメ

レンタル価格
(1日間) **¥15,000**

YAMAHA P-80/P-85 88鍵

- ・鍵盤 ピアノタッチ
- ・トーン 12種類+各音色バリエーション
(ピアノ、オルガン、ストリングス、etc)
- ・ダンパー・ペダル付
- ・スタンド付



オススメ

レンタル価格
(1日間) **¥10,000**

※本体のみでは音が鳴りません

CASIO CPS-7 76鍵

スピーカー内蔵

- ・鍵盤 オルガンタッチ
- ・トーン 5種類
(ピアノ、オルガン、ストリングス)
- ・ダンパー・ペダル付
- ・スタンド付

- ・単1電池×6本でも使用できます



レンタル価格
(1日間) **¥5,000**

椅子 / キーボードベンチ

椅子



キーボードベンチ



レンタル価格
(1日間) **¥500**

Roland JAZZ CHORUS JC-120

- ・出力 120W
- ・消費電力 77W
- ・寸法 760W×280D×622H(キャスター含む)



レンタル価格
(1日間) **¥7,000**

ベースアンプ

Hartke HA3500 ヘッドアンプ

- ・出力 240W(8Ω)
- ・消費電力 700W
- ・寸法 480W×370D×175Hmm



Hartke 410XL キャビネット

- ・許容入力 400W(rms)
- ・ドライバー 10インチ×4
- ・寸法 620W×400D×620Hmm 36.5kg



レンタル価格
(1日間) **¥10,000**

Roland STUDIO BASS-20

- ・出力 20W
- ・消費電力 32W
- ・寸法 355W×260D×455H

キーボードアンプ
にもおすすめ!



レンタル価格
(1日間) **¥3,000**

ドラムセット

Pearl FX BLACK

- | | |
|-------------|------------------|
| バスドラム 22インチ | シンバル クラッシュ 16インチ |
| フロアタム 16インチ | クラッシュ 18インチ |
| ロータム 13インチ | ライド 20インチ |
| ハイタム 12インチ | ハイハット 14インチ |
| スネア 14インチ | |

※セットマット、イス付属

写真付きで分かりやすい
組み立て方説明書付き



レンタル価格
(1日間) **¥21,000**

OHASHI MSL-60 譜面灯

・消費電力 60w



レンタル価格 (1日間) **¥ 600**

OHASHI MS-111 譜面台

・寸法 W500×H400mm
 ・スタンド部高さ 710~1230mm
 (床から譜面プレート取り付け部まで)
 ・重量 4.4kg

レンタル価格 (1日間) **¥ 1,000**

折りたたみ式譜面台

・譜面台部寸法:500 × 230 mm
 ・スタンド部高さ:470~1,180 mm
 ・全長(折りたたみ時):540 mm
 ・重量:1 kg
 ・色:黒
 ・3段階高さ調節



レンタル価格 (1日間) **¥ 500**

PIONEER CDJ-200

- ・使用ディスク 標準CD、CD-R/RW
(音楽フォーマット、MP3)
- ・出力端子 AUDIO OUT × 1 (RCA)
DIGITAL OUT × 1 (COAXIAL)
- ・ピッチコントロール付
- ・マスターテンポ機能
(音程を変えずにスピードのみをコントロール)

- ・寸法 216W × 292D × 99.5H
- ・本体質量 3.2kg
- ・消費電力 11w

MP3対応

レンタル価格
(1日間)

¥ 3,500

PIONEER CDJ-1000MK3

- ・使用ディスク 標準CD、CD-R/RW
(音楽フォーマット、MP3)
- ・出力端子 LINE OUT × 1 (RCA)
DIGITAL OUT × 1 (RCA)
- ・ピッチコントロール付
- ・マスターテンポ機能
(音程を変えずにスピードのみをコントロール)
- ・マルチメディアカード、SDカード対応可能

- ・寸法 320W × 370D × 105H
- ・本体質量 4.2kg
- ・消費電力 24w

スクラッチ対応



オススメ

レンタル価格
(1日間)

¥ 8,000

ターンテーブル

Technics SL-1200MK3

- ・寸法 453W × 360D × 162H
- ・ピッチコントロール付
- ・SHURE カートリッジ付

レンタル価格
(1日間)

¥ 5,000

DJ ミキサー

PIONEER DJM-300

- ・寸法 308W × 220D × 110H
- ・入力 MIC 1系統
LINE 2系統
PHONO 2系統
- ・出力 LINE L/R

レンタル価格
(1日間)

¥ 3,000

PIONEER DJM-600

- ・寸法 320W × 372D × 107H
- ・入力 MIC × 2
(XLR × 1、PHONE × 1)
CD × 2
LINE × 3
PHONO × 3

- ・出力 MASTER × 2
(RCA × 1、XLR × 1)
BOOTH MONITOR × 1
REC OUT × 1
HEADPHONE OUT × 1

オススメ

レンタル価格
(1日間)

¥ 5,000

Panasonic PT-EX12K

液晶

13000
ルーメン

XGA
1024×768

レンズ
交換可

縦横台形
補正可

- ・表示方式 液晶
- ・光源 380W UHMランプ×2灯
- ・コントラスト比 14,000:1
- ・入力 インプット1
 - ・DVI-D (DVI-I 24P)
 - ・HDMI (HDMI 19P)
 - ・RGB (高密度D-Sub 15P)
- インプット2
 - ・RGB/ビデオ (BNC×5)
 - ・Sビデオ (Mini Din 4P)
- ・投写画面サイズ 40～300インチ (アスペクト比4:3)
- ・外形寸法 W538.5 × H268 × D757 mm (突起物を除く)
- ・質量 約28kg
- ・使用電源 AC100V 50Hz/60Hz
- ・消費電力 940W (待機時 17W)



レンタル価格
(1日間) **¥200,000**

※レンズ別途。交換レンズからお選び下さい

SANYO LP-XF70

液晶

9000
ルーメン

XGA
1024×768

レンズ
交換可

縦横台形
補正可

- ・表示方式 液晶
- ・光源 330w NSHA ×2灯
- ・コントラスト比 2000:1
- ・ビデオ入力 コンポジット / S / コンポーネント
- ・PC入力 D-sub15ピン / 5BNC / DVI
- ・対応画面 40～600インチ (投射距離は装着レンズにより異なります)
- ・寸法 W530 × H268 × D757 mm (突起部分含まず)
- ・重量 27.6kg
- ・電源 AC100V 50/60Hz
- ・消費電力 950W (待機時17W)



レンタル価格
(1日間) **¥150,000**

※レンズ別途。交換レンズからお選び下さい

交換レンズ PT-EX12K、LP-XF70用

レンタル価格
(1日間) **¥5,000～**

■ 投影距離表 (アスペクト比 4:3)

| レンズ インチ | 固定短焦点 LNS-W03 EX16K対応 | 固定短焦点 LNS-W01 XF70対応 | 標準 LNS-S02 | 長焦点 LNS-T02 |
|------------|-----------------------------|----------------------------|---------------|----------------|
| レンタル価格 | ¥15,000 | ¥10,000 | ¥5,000 | ¥10,000 |
| 100 | 1.60 | 2.48 | 4.00 ~ 5.27 | 9.02 ~ 12.51 |
| 120 | 1.93 | 2.98 | 4.84 ~ 6.36 | 10.78 ~ 14.98 |
| 150 | 2.43 | 3.73 | 6.10 ~ 8.00 | 13.42 ~ 18.68 |
| 180 | 2.93 | 4.47 | 7.37 ~ 9.64 | 16.06 ~ 22.39 |
| 210 | 3.43 | 5.22 | 8.63 ~ 11.28 | 18.70 ~ 26.09 |
| 240 | 3.93 | 5.96 | 9.89 ~ 12.92 | 21.34 ~ 29.79 |
| 300 | 4.93 | 7.45 | 12.42 ~ 16.20 | 26.62 ~ 37.19 |

(単位: m)

Panasonic PT-D5700

DLP

6000
ルーメン

XGA
1024×768

レンズ
交換可

縦台形
補正可

| | | |
|---------------|--|----------------------------------|
| 表示方式 | DLPチップ 1枚 DLP方式 | |
| 光源 | 275W UHMランプ × 2灯 | |
| コントラスト比 | 2000:1 (コントラストモードが「高」のとき) | |
| PC/ビデオ 入出力 | DVI-D | (DVI-D 24P)1系統 |
| | RGB1 | (BNC × 5)1系統 RGB/Y・PB・PR信号 |
| | RGB2 | (高密度D-sub15Pメス)1系統 RGB/Y・PB・PR信号 |
| | ビデオ | (BNC)1系統 |
| | Sビデオ | (ミニDin4P)1系統 |
| 制御 入出力他 | シリアル入出力端子(D-sub9Pメス/オス)各1系統 RS-232C準拠 /パソコン制御用 | |
| | リモート1入出力端子 (M3ステレオミニジャック)各1系統 ワイヤードリモコン、遠隔制御用 | |
| | リモート2入力端子(D-sub9Pメス)1系統 外部制御用 | |
| 対応画面 | 50～600インチ(ET-DLE050レンズ使用時は最大200型) | |
| 寸法 | W 530 × H 167 × D 425 mm | |
| 重量 | 13.9kg | |
| 電源 | AC 100V 50/60Hz | |
| 消費電力 | 770W (スタンバイ時10W、ただしファン停止時) | |



標準レンズ付属

レンタル価格
(1日間) **¥110,000**

※標準レンズ以外は 交換レンズから
お選び下さい

Panasonic TH-D5500 TH-D5600

DLP

5000
ルーメン

XGA
1024×768

レンズ
交換可

縦台形
補正可

| | | |
|---------------|---|----------------------------------|
| 表示方式 | DMD素子 1枚 DLP方式 | |
| 光源 | 300W UHMランプ × 2灯 | |
| コントラスト比 | 800:1 | |
| PC/ビデオ 入出力 | DVI-D | (DVI-D 24P)1系統 |
| | RGB1 | (BNC × 5)1系統 RGB/Y・PB・PR信号 |
| | RGB2 | (高密度D-sub15Pメス)1系統 RGB/Y・PB・PR信号 |
| | ビデオ | (BNC)1系統 |
| | Sビデオ | (ミニDin4P)1系統 |
| 制御 入出力他 | シリアル入出力端子(D-sub9Pメス)各1系統 外部制御用(RS-232C準拠) | |
| | リモート1入出力端子 (M3ジャック)各1系統 | |
| | リモート2入力端子(D-sub9Pメス)1系統 外部制御用(接点制御) | |
| 対応画面 | 50～600インチ(アスペクト比4:3時)(投射距離は装着レンズにより異なります) | |
| 寸法 | W 530 × H 167 × D 441 mm | |
| 重量 | 13.7kg | |
| 電源 | AC 100V 50/60Hz | |
| 消費電力 | 770W (スタンバイ時10W、ただしファン停止時) | |



レンタル価格
(1日間) **¥80,000**

※レンズ別途。交換レンズからお選び下さい

交換レンズ Panasonic PT-D5700、TH-D5500、TH-D5600用

レンタル価格
(1日間) **¥10,000**

■ 投影距離表 (アスペクト比 4 : 3)

| レンズ インチ | 短焦点 ET-DLE100 | 標準 | 中焦点 ET-DLE200 | 長焦点 ET-DLE300 | 超長焦点 ET-DLE400 |
|------------|------------------|-------------|------------------|------------------|-------------------|
| 80 | 2.2 ~ 2.9 | 2.9 ~ 3.7 | 4.0 ~ 6.5 | 6.3 ~ 9.7 | 9.5 ~ 13.2 |
| 100 | 2.8 ~ 3.6 | 3.6 ~ 4.8 | 5.0 ~ 8.1 | 7.9 ~ 12.1 | 11.8 ~ 16.5 |
| 120 | 3.3 ~ 4.4 | 4.4 ~ 5.8 | 6.0 ~ 9.8 | 9.5 ~ 14.6 | 14.2 ~ 19.8 |
| 150 | 4.2 ~ 5.5 | 5.5 ~ 7.3 | 7.5 ~ 12.2 | 11.8 ~ 18.3 | 17.7 ~ 24.7 |
| 180 | 4.9 ~ 6.6 | 6.5 ~ 8.7 | 9.0 ~ 14.7 | 14.1 ~ 22.0 | 21.1 ~ 29.6 |
| 210 | 5.7 ~ 7.7 | 7.7 ~ 10.1 | 10.5 ~ 17.2 | 16.5 ~ 25.7 | 24.7 ~ 34.6 |
| 240 | 6.5 ~ 8.8 | 8.8 ~ 11.6 | 12.0 ~ 19.7 | 18.9 ~ 29.4 | 28.2 ~ 39.5 |
| 300 | 8.3 ~ 11.1 | 11.1 ~ 14.6 | 15.1 ~ 24.7 | 23.8 ~ 36.8 | 35.3 ~ 49.4 |

(単位 : m)

EPSON EMP-1810

液晶

3500
ルーメン

XGA
1024×768

縦横台形
補正可

| | | |
|----------|-----------------------------------|--------------------------|
| 表示方式 | 液晶 | |
| 光源 | 210W UHE×1灯 | |
| フォーカス調整 | 手動 | |
| ズーム調整 | 手動(約1:1.6) | |
| PC / ビデオ | 入力 | ミニD-Sub15pin(×2)、RCA、S端子 |
| | 出力 | ミニD-Sub15pin |
| 音声 | 入力 | RCA(L,R)、ステレオミニ(×2) |
| | 出力 | ステレオミニ |
| 対応画面 | 40～300インチ | |
| 寸法 | W 345 × H 86 × D 257 mm (突起部分含まず) | |
| 重量 | 2.9kg | |
| 電源 | AC100V 50/60Hz | |
| 消費電力 | 306W (待機時2.6W) | |



レンタル価格
(1日間) **¥40,000**

EPSON EB-X6

液晶

2200
ルーメン

XGA
1024×768

自動
縦台形
補正

使用後のクールダウン不要

| | | |
|----------|-----------------------------------|---------------------------------------|
| 光源 | 170W UHE×1灯 | |
| フォーカス調整 | 手動 | |
| ズーム調整 | 手動(約1:1.2) | |
| PC / ビデオ | 入力 | ミニD-Sub15(アナログRGB)×1 RCA端子×1、S端子×1 |
| | 出力 | ミニD-Sub15(アナログRGB)×1 |
| | 音声 | 入力 |
| 対応画面 | 40～300インチ | |
| 寸法 | W 327 × H 92 × D 245 mm (突起部分含まず) | |
| 重量 | 2.8kg | |
| 電源 | AC100V 50/60Hz | |
| 消費電力 | 246W (待機時3W) | |



レンタル価格
(1日間) **¥10,000**

■ 投影距離表 (アスペクト比 4 : 3)

| インチ | EMP-1810 | EB-X6 |
|-----|------------|----------------|
| 80 | 2.4 ~ 3.9 | 2.3 ~ 2.8 |
| 100 | 3.0 ~ 4.8 | 2.9 ~ 3.5 |
| 120 | 3.6 ~ 5.8 | 3.5 ~ 4.2 |
| 150 | 4.5 ~ 7.3 | 4.3 ~ 5.2 |
| 180 | 5.4 ~ 8.8 | 5.2 ~ 6.2 |
| 210 | 6.3 ~ 10.3 | 5.9 ~ 7.1 |
| 240 | 7.2 ~ 11.7 | 対応できません* |
| 300 | 9.1 ~ 14.7 | 輝度不足のためお奨めしません |

(単位 : m)

MBF-210 / MBR-210

210
インチ

4 : 3

重量
スクリーン : 5.7kg
フレーム : 12kg

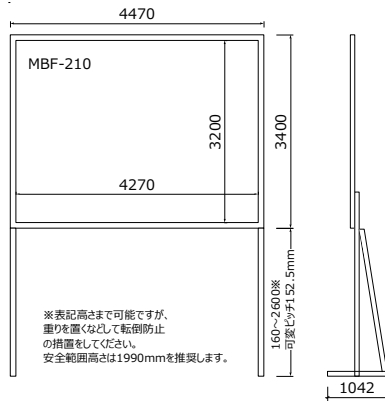

MBF-210 (フロント)

レンタル価格 (1日間) **¥ 30,000**

MBR-210 (リア)

レンタル価格 (1日間) **¥ 35,000**

MBF-150 / MBR-150

150
インチ

4 : 3

重量
スクリーン : 3.5kg
フレーム : 9kg

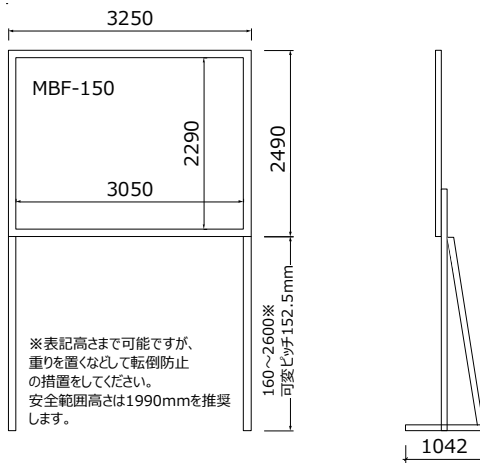

MBF-150 (フロント)

レンタル価格 (1日間) **¥ 20,000**

MBR-150 (リア)

レンタル価格 (1日間) **¥ 25,000**

MBF-120 / MBR-120

120
インチ

4 : 3

重量
スクリーン : 2.2kg
フレーム : 7.4kg

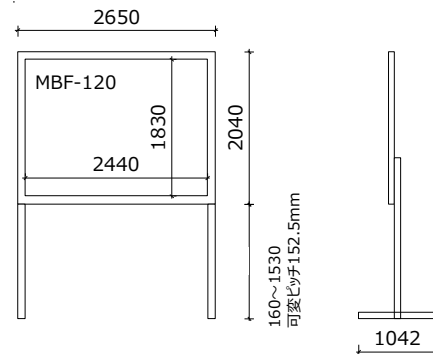

MBF-120 (フロント)

レンタル価格 (1日間) **¥ 15,000**

MBR-120 (リア)

レンタル価格 (1日間) **¥ 18,000**

MBF-100 / MBR-100

100
インチ 4 : 3

重量
スクリーン : 1.6kg
フレーム : 6.1kg

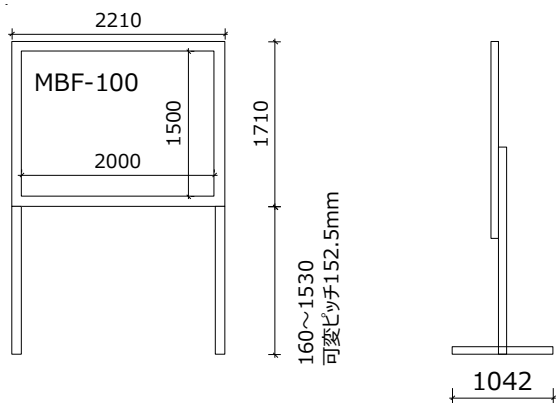

MBF-100 (フロント)

レンタル価格
(1日間) **¥ 12,000**

MBR-100 (リア)

レンタル価格
(1日間) **¥ 15,000**

ロールスクリーン

VL-S100E

100
インチ 4 : 3

重量 : 9.2kg

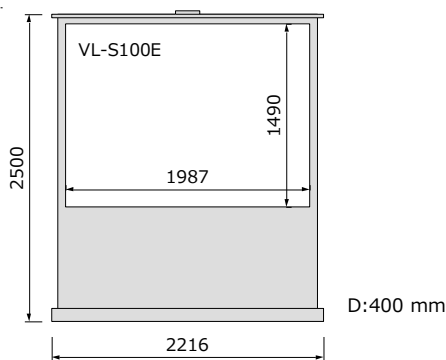

レンタル価格
(1日間) **¥ 5,000**

ELPSC-08

80
インチ 4 : 3

重量 : 7.4kg

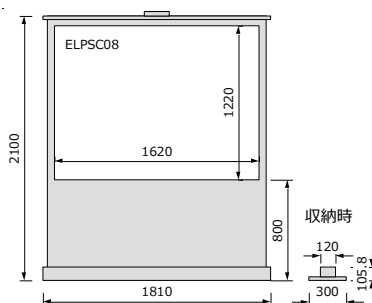

レンタル価格
(1日間) **¥ 3,000**

Panasonic TH50PHD7

50
インチ

16 : 9

リアル解像度
XGA
1024×768

対応解像度
UXGA
1600×1200

Hivision

| | |
|--------|------------------------|
| 有効画面寸法 | W1106 × H622 mm |
| 外形寸法 | W1210 × H724 × D95mm |
| 重量 | 43kg |
| 使用電源 | AC100V 50/60Hz |
| 消費電力 | 435w(待機時 0.8w) |
| 入力 | BNC(コンポジットビデオ) |
| | S2端子(Y/Cセパレート信号) |
| | BNC×5(RGB信号/コンポーネント信号) |
| | ミニD-Sub15Pin(RGB信号) |
| 出力 | RCA(音声 L,R) |
| | BNC(コンポジットビデオ) |

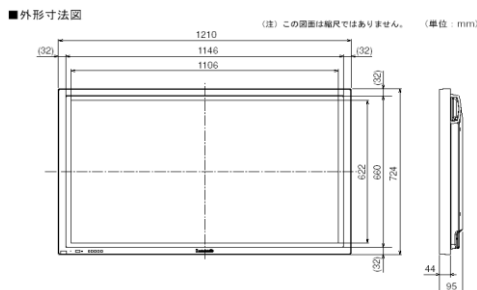

- 付属品
- ・卓上スタンド
 - ・専用スピーカー

レンタル価格
(1日間) **¥ 50,000**

Panasonic TH42PHD6

42
インチ

16 : 9

リアル解像度
XGA
1024×768

対応解像度
UXGA
1600×1200

Hivision

| | |
|--------|------------------------|
| 有効画面寸法 | W920 × H518 mm |
| 外形寸法 | W1020 × H610 × D89mm |
| 重量 | 30kg |
| 使用電源 | AC100V 50/60Hz |
| 消費電力 | 335w(待機時 1.8w) |
| 入力 | BNC(コンポジットビデオ) |
| | S2端子(Y/Cセパレート信号) |
| | BNC×5(RGB信号/コンポーネント信号) |
| | ミニD-Sub15Pin(RGB信号) |
| 出力 | RCA(音声 L,R) |
| | BNC(コンポジットビデオ) |

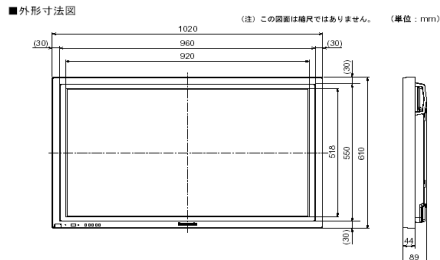

- 付属品
- ・卓上スタンド
 - ・専用スピーカー

レンタル価格
(1日間) **¥ 40,000**

Panasonic TH-80LF50J

80
インチ

16 : 9

解像度
1920
×
1080

Full
Hivision

- ・画面有効寸法 W1771 × H996mm
- ・解像度 1920 × 1080
- ・入力
 - ビデオ入力 : BNC x 1、音声 RCAピン x 1
 - HDMI入力 : HDMI TYPE A コネクタ x 1
 - コンポーネントビデオ/RGB入力 : BNC x 3
 - 音声 RCAピン x 1
 - DVI-D入力 : DVI-D 24ピン x 1
 - 音声ステレオミニ x 1 (パソコン入力と共用)
 - パソコン入力 : ミニD-sub 15ピン x 1 (メス)
 - 音声ステレオミニ x 1 (DVI-D入力と共用)
- ・使用電源 AC100V ±10%、50Hz/60Hz
- ・消費電力 380W
- ・外形寸法 W1848 × H1073 × D89mm
- ・質量 約60kg
- ・設置 横/縦
- VESA規格準拠400 × 400mm



レンタル価格
(1日間) **¥150,000**

SHARP PN-E702

70
インチ

16 : 9

解像度
1920
×
1080

Full
Hivision

- ・表示画面サイズ W1,538.9 × H865.6 (mm)
- ・解像度 1920 × 1080
- ・入力
 - コンピューター信号 ミニD-sub15ピン(1系統)
 - (ビデオ映像、コンポーネント共用)
 - HDMI 1系統(1080p対応)(PC、AV共用)
 - 音声 φ 3.5mmミニステレオジャック(1系統)
- ・スピーカー出力 7W+7W
- ・電源 AC100V 50/60Hz
- ・消費電力 240W
- ・外形寸法 W1,615 × D100 × H947 (mm) (突起部を除く)
- ・質量 約50kg
- ・設置 横/縦置き
- VESA6点留め(ピッチ200mm)(ネジM6)
- 4点留め(ピッチ200mm)(ネジM6)



レンタル価格
(1日間) **¥90,000**

大型ディスプレイ用スタンド

- ・60~80インチクラスに対応
- ・キャスター付
- ・高さ調整可能

・スタンドのみレンタルご希望の場合はご相談ください。
別途モニター側の金具が必要な場合がございます。



レンタル価格
(1日間) **¥8,000**

SHARP PN-E602

60
インチ

16 : 9

解像度
1920
×
1080

Full
Hivision

- ・有効画面寸法 W 1,329 × H747 mm
- ・外形寸法 W1,407 × D86 × H817mm (突起部を除く)
- ・重量 38kg
- ・使用電源 AC100V
- ・消費電力 170w
- ・入力 PC/AV デジタル: HDMI、DVI-D24ピン (HDCP対応)
PC アナログ: ミニD-sub15ピン、BNC × 5
音声: φ 3.5mmミニステレオジャック
AV : ビデオ映像 (BNC)、S映像、コンポーネント (BNC)
音声: RCAピン (L/R) (2系統)
- ・スピーカー 7W+7W
- ・設置 横 / 縦置き
VESA 6点留め(ピッチ200mm)(ネジM6)
4点留め(ピッチ200mm)(ネジM6)



レンタル価格
(1日間)

¥ 80,000

SHARP PN-525

52
インチ

16 : 9

解像度
1920
×
1080

Full
Hivision

- ・有効画面寸法 W1152 × H648mm
- ・外形寸法 W1254 × H742 × D149mm
- ・重量 44kg
- ・使用電源 AC100V
- ・消費電力 325w
- ・入力 アナログRGB、デジタル (DVI)
コンボジット、コンポーネント
- ・スピーカー なし

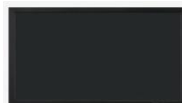

■付属品

・卓上スタンド

レンタル価格
(1日間)

¥ 60,000

SHARP LC-52G7

52
インチ

16 : 9

TV
チューナー

解像度
1920
×
1080

Full
Hivision

| | |
|-------|--|
| 表示方式 | TFT液晶 |
| 画面サイズ | W1152 × H648mm |
| 外形寸法 | W1206 × H738 × D66 mm(スタンド含まず) |
| 画素数 | 1920 × 1080 |
| 入力 | HDMI(4系統) |
| | D5(D端子×1系統) |
| | ビデオ(RCA×1系統)(音声出力兼用) アナログRGB(D-sub15)(音声ステレオミニ) |
| 出力 | 音声出力(ビデオ入力と兼用)(音声のみ出力) デジタル音声出力(光×1系統) |
| | LAN端子(10BASE-T/100BASE-TX) |
| その他 | LAN端子(10BASE-T/100BASE-TX) |
| チューナー | VHF、UHF、地上デジタル BSデジタル、110度CSデジタル |
| スピーカー | 10w + 10w |
| 重量 | 約22.5kg(スタンド含まず) |
| 電源 | AC100V 50/60Hz |
| 消費電力 | 約161w(待機時0.1w) |
| 設置 | VESA 4点留め(ピッチ400mm)(ネジM6) |

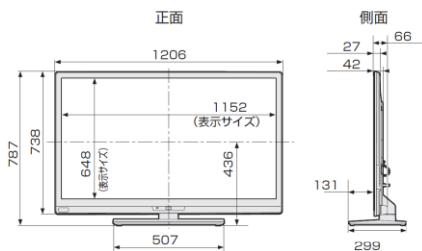

レンタル価格
(1日間) **¥ 50,000**

SHARP LC-46AE7

46
インチ

16 : 9

TV
チューナー

解像度
1920
×
1080

Full
Hivision

| | |
|-------|---|
| 表示方式 | TFT液晶 |
| 画面サイズ | W1018 × H573mm |
| 外形寸法 | W1113 × H713 × D97 mm(スタンド含まず) |
| 画素数 | 1920 × 1080 |
| 入力 | HDMI(3系統) |
| | D5(D端子×2系統) |
| | S2映像(1系統) ビデオ(RCA×3系統) RGB(D-sub15)(音声ステレオミニ) |
| 出力 | モニター出力(D端子、HDMI、PC入力時は音声のみ) デジタル音声出力(角型×1系統) |
| | LAN端子(10BASE-T/100BASE-TX) |
| その他 | LAN端子(10BASE-T/100BASE-TX) |
| チューナー | VHF、UHF、地上デジタル BSデジタル、110度CSデジタル |
| スピーカー | 10w + 10w |
| 重量 | 約20.5kg(スタンド含まず) |
| 電源 | AC100V 50/60Hz |
| 消費電力 | 約150w(待機時0.1w) |

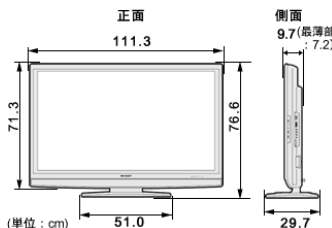

※画面下スピーカー
取り外し不可

レンタル価格
(1日間) **¥ 35,000**

SHARP LC-46ES50

46
インチ

16 : 9

TV
チューナー

解像度
1920
×
1080

Full
Hivision

| | |
|-------|--|
| 表示方式 | TFT液晶 |
| 画面サイズ | W1024 × H576mm |
| 外形寸法 | W1107 × H724 × D93 mm(スタンド含まず) |
| 画素数 | 1920 × 1080 |
| 入力 | HDMI(3系統) |
| | D4(D端子×2系統) |
| | S2映像(S2端子×1系統) |
| | ビデオ(RCA×3系統) RGB(D-sub15)(音声ステレオミニ) |
| 出力 | モニター出力(RCA)(入力⑥録画出力兼用) デジタル音声出力(角型×1系統) |
| | LAN端子(10BASE-T/100BASE-TX) |
| その他 | LAN端子(10BASE-T/100BASE-TX) |
| チューナー | VHF、UHF、地上デジタル BSデジタル、110度CSデジタル |
| スピーカー | 10w + 10w |
| 重量 | 約20.5kg(スタンド含まず) |
| 電源 | AC100V 50/60Hz |
| 消費電力 | 約250w(待機時0.1w) |

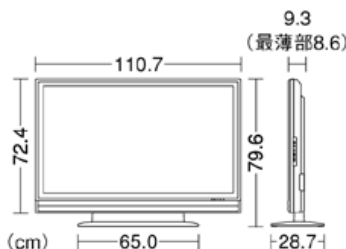

※画面下スピーカー
取り外し不可

レンタル価格
(1日間) **¥ 35,000**

SHARP LC-42ES50

42
インチ

16 : 9

TV
チューナー

解像度
1920
×
1080

Full
Hivision

| | |
|-------|-------------------------------------|
| 表示方式 | TFT液晶 |
| 画面サイズ | W934 × H527mm |
| 外形寸法 | W1010 × H672 × D88 mm(スタンド含まず) |
| 画素数 | 1920 × 1080 |
| 入力 | HDMI(3系統) |
| | D4(D端子×2系統) |
| | S2映像(S2端子×1系統) |
| | ビデオ(RCA×3系統) |
| 出力 | RGB(D-sub15)(音声ステレオミニ) |
| | モニター出力(RCA)(入力⑥/録画出力兼用) |
| その他 | LAN端子(10BASE-T/100BASE-TX) |
| チューナー | VHF、UHF、地上デジタル BSデジタル、110度CSデジタル |
| スピーカー | 10w + 10w |
| 重量 | 約18.5kg(スタンド含まず) |
| 電源 | AC100V 50/60Hz |
| 消費電力 | 約226w(待機時 0.1w) |

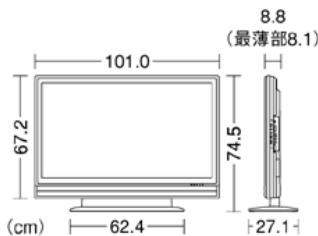

レンタル価格
(1日間) **¥28,000**

SHARP LC-37ES50

37
インチ

16 : 9

TV
チューナー

解像度
1920
×
1080

Full
Hivision

| | |
|-------|-------------------------------------|
| 表示方式 | TFT液晶 |
| 画面サイズ | W825 × H464mm |
| 外形寸法 | W904 × H611 × D88 mm(スタンド含まず) |
| 画素数 | 1920 × 1080 |
| 入力 | HDMI(3系統) |
| | D4(D端子×2系統) |
| | S2映像(S2端子×1系統) |
| | ビデオ(RCA×3系統) |
| 出力 | RGB(D-sub15)(音声ステレオミニ) |
| | モニター出力(RCA)(入力⑥/録画出力兼用) |
| その他 | LAN端子(10BASE-T/100BASE-TX) |
| チューナー | VHF、UHF、地上デジタル BSデジタル、110度CSデジタル |
| スピーカー | 10w + 10w |
| 重量 | 約16.5kg(スタンド含まず) |
| 電源 | AC100V 50/60Hz |
| 消費電力 | 約195w(待機時 0.1w) |

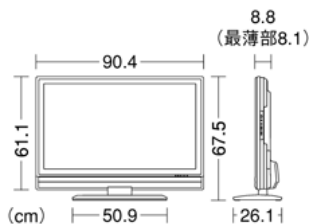

レンタル価格
(1日間) **¥23,000**

SHARP LC-32E5

32
インチ

16 : 9

TV
チューナー

解像度
1366
×
768

Hivision

| | |
|-------|--|
| 表示方式 | TFT液晶 |
| 画面サイズ | W697.7 × H392.3mm |
| 外形寸法 | W786 × H538 × D97 mm(スタンド含まず) |
| 画素数 | 1366 × 768 |
| 入力 | HDMI(2系統) |
| | D4(D端子×1系統) |
| | S映像(S2端子×1系統) |
| | AV(RCA×2系統) |
| 出力 | RGB(D-sub15)(音声ステレオミニ) |
| | デジタル音声出力(角型×1系統) |
| その他 | LAN端子(10BASE-T/100BASE-TX) |
| チューナー | VHF、UHF、CATV、地上デジタル BSデジタル、110度CSデジタル |
| スピーカー | 5w + 5w |
| 重量 | 約10.5kg(スタンド含まず) |
| 電源 | AC100V 50/60Hz |
| 消費電力 | 約114w(待機時 0.12w) |

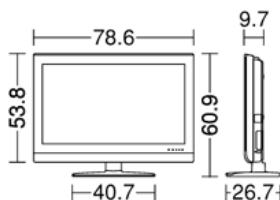

レンタル価格
(1日間) **¥20,000**

SHARP LC-20E5

20
インチ

16 : 9

TV
チューナー

解像度
1366
×
768

Hivision

| | |
|-------|--|
| 表示方式 | TFT液晶 |
| 画面サイズ | W443.6 × H249.4mm |
| 外形寸法 | W505 × H359 × D83 mm(スタンド含まず) |
| 画素数 | 1366 × 768 |
| 入力 | HDMI(2系統) |
| | D4(D端子×1系統) |
| | S映像(S2端子×1系統) |
| | AV(RCA×2系統) |
| | RGB(D-sub15)(音声ステレオミニ) |
| 出力 | デジタル音声出力(角型×1系統) |
| その他 | LAN端子(10BASE-T/100BASE-TX) |
| チューナー | VHF、UHF、CATV、地上デジタル BSデジタル、110度CSデジタル |
| スピーカー | 2.1w + 2.1w |
| 重量 | 約5.3kg(スタンド含まず) |
| 電源 | AC100V 50/60Hz |
| 消費電力 | 約62w(待機時 0.14w) |

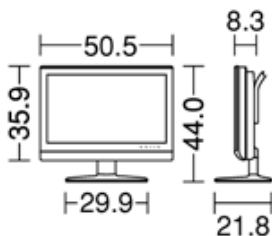

※画面下スピーカー
取り外し不可

レンタル価格
(1日間) **¥ 10,000**

SHARP LC-20GH1

20
インチ

16 : 9

TV
チューナー

解像度
1366
×
768

Hivision

| | |
|-------|---|
| 表示方式 | TFT液晶 |
| 画面サイズ | W444 × H249mm |
| 外形寸法 | W540 × H394 × D116 mm(スタンド含まず) |
| 画素数 | 1366 × 768 |
| 入力 | ビデオ(RCA×2系統) |
| | S映像(S2端子×1系統) |
| | D4(D端子×2系統) |
| | HDMI(Ver1.1) |
| | PC(DVI-I)(音声ステレオミニ) |
| 出力 | モニター出力(RCA)(入力②/録画出力兼用) デジタル音声出力(角型×1系統) |
| その他 | LAN端子(10BASE-T/100BASE-TX) |
| チューナー | VHF、UHF、CATV、地上デジタル BSデジタル、110度CSデジタル |
| スピーカー | 5w + 5w |
| 重量 | 約8.1kg(スタンド含まず) |
| 電源 | AC100V 50/60Hz |
| 消費電力 | 約76w(待機時 0.08w) |

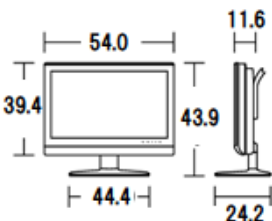

※画面下スピーカー
取り外し不可

レンタル価格
(1日間) **¥ 10,000**

Quixun QT-1004

10.4
インチ

4 : 3

解像度
XGA
1024×768

| | |
|-------|------------------------------|
| 表示方式 | TFT液晶 |
| 外形寸法 | W252 × H73 × D216 mm(折りたたみ時) |
| | W252 × H267 × D185 mm(最大) |
| 画素数 | 1024 × 768 |
| 入力 | アナログRGB(ミニD-Sub-15Pin) |
| | ビデオ×2(RCA) |
| スピーカー | 1W × 1 |
| 重量 | 約1.5kg |
| 電源 | AC100V 50/60Hz DC12V |
| 消費電力 | 10w(待機時 3w以下) |



レンタル価格
(1日間) **¥ 4,000**

3G-SDI (Level:A対応) IPS液晶モニター TOMOCA TFM-969A/S

9.7
インチ

4 : 3

解像度
1024
×
768

液晶パネル:IPS方式 カラー:TFT液晶
画面サイズ:197.3(W) × (H)148.2mm
解像度:1024 × 768ドット
液晶バックライト:LED方式
輝度:400cd/m²
コントラスト比 :600:1
視野角度:垂直178° /水平178°

入力:

コンポジット入力 (NTSC/PAL):BNC × 1
コンポーネント入力 (Y Pb Pr)BNC × 3(1系統)
HDMI入力 HDMI TypeA × 1
SDI入力 (3G-SDI LevelA)BNC × 1
音声入力 (ステレオ)RCA (L/R) × 2(1系統)
タリ-信号入力 D-Sub15ピン × 1

出力:

コンポジット出力 (NTSC/PAL)BNC × 1
コンポーネント出力 (Y Pb Pr)BNC × 3(1系統)
HDMI出力 HDMI TypeA × 1
SDI出力 (3G-SDI LevelA)BNC × 1
USB電源出力 (外部機器充電用)USB 2.0 TypeA (DC5.0V 500mA) × 1
内蔵スピーカー出力 モノラル × 1
ヘッドホン出力 φ 3.5mmステレオミニジャック × 1
タリ-ランプ モニター正面上部、背面上部 × 各1

電源 : (付属専用電源アダプター) 出力DC12V 2.0A

消費電力:約18W

外形寸法 : (W)298 × (H)253 × (D)95mm ※スタンド装着/サンシェードカバー無し
重量:約1,400g ※スタンド装着/サンシェードカバー無し



レンタル価格
(1日間)

¥ 6,000

IODATA LCD-MF234X

パネルタイプ：TFT23型ワイド 白色LED／非光沢パネル
 最大表示解像度：1920×1080
 表示面積：510(H)×287(V) mm

映像入力：HDMI×2、アナログRGB、デジタルHDCP対応DVI-D
 音声入力：ステレオミニジャック φ 3.5
 スピーカー：1.5W+1.5W(ステレオ)
 フォン端子：ステレオミニジャック φ 3.5

定格電圧：AC100V 50/60Hz(電源内蔵)
 消費電力：通常使用時(オンモード)21.9W、(最大 29W)
 外形寸法：W546×D174×H409(mm)スタンドあり
 質量：3.9kg スタンドあり

VESAマウントインターフェイス(100mmピッチ)

23
インチ

16 : 9

解像度
1920
×
1080



レンタル価格
(1日間)

¥ 6,500

IIYAMA XU2290HS

LCDパネル種類：AH-IPS ノングレア液晶
 サイズ：21.5型(16:9)
 表示可能解像度：1920×1080(最大) 2.1MegaPixels

信号入力コネクタ：
 アナログ D-SUBミニ15ピンコネクタ
 デジタル DVI-D24ピンコネクタ(HDCP機能付) / HDMIコネクタ×1
 音声入力コネクタ：φ 3.5ステレオミニジャック

入力電源：AC100~240V 50/60Hz
 消費電力：標準22W(最大35W)
 外形寸法：W499.5 × H370.5 × D180.0 mm
 質量：3.7kg

フリーマウント：100mm×100mm(VESA規格対応)

21.5
インチ

16 : 9

解像度
1920
×
1080



レンタル価格
(1日間)

¥ 5,000

acer V226HQL

パネルサイズ：21.5型
 アスペクト比：16:9
 最大解像度：1920 x 1080

映像入力：DVI、D-sub VGA
 内蔵スピーカー：あり

消費電力16.50 W
 本体寸法 H390.4 mmW508 mmD206.8 mm
 本体重量 3.66 kg (スタンドあり)

21.5
インチ

16 : 9

解像度
1920
×
1080



レンタル価格
(1日間)

¥ 5,000

壁掛金具

15~32型用 VM200 / MT25

- ・外形寸法 W267×H286×D61mm
- ・重量 約2.3kg
- ・適合テレビサイズ 15" - 40"
- ・適合取付けピッチ ユニバーサル
- ・耐荷重 36.3kg
- ・チルト角度 +15 / -15



レンタル価格 (1日間) **¥ 2,000**

VESA 50, 75, 100, 200 規格のほとんどの液晶・プラズマディスプレイに適合します

40~50型用 VMPL50 / VMPL50A

- ・外形寸法 W737×H470×D64mm
- ・重量 約7kg
- ・適合テレビサイズ 30" - 50"
- ・適合取付けピッチ ユニバーサル
- ・耐荷重 59kg
- ・チルト角度 +12 / -12



オプション オクタノルム用アタッチメント

レンタル価格 (1日間) **¥ 0**



オプション トラス吊り金具

レンタル価格 (1日間) **¥ 2,000**



トラス吊り金具 (2本1組) 黒・シルバー

- ・各社32~52型対応
- ・φ 40mmまで対応
- ・幅40×長さ500mm
- ・スチール製



設置したい場所にラチスがあるなどで吊り金具が入らない場合は壁掛金具VMPL50と組み合わせて解消することができます

レンタル価格 (1日間) **¥ 2,000**

薄型ディスプレイスタンド

- ・各社32~52型対応の金具付き
- ・折りたたみ式
- ・キャスター付
- ・スチール製
- ・約20kg



レンタル価格 (1日間) **¥ 7,000**

AVテーブル

LUXOR LE-DUO (小)

・610W × 458D × 670H



レンタル価格
(1日間)

¥ 3,000

LUXOR LEL-DUO (大)

・890W × 610D × 1210H
・カバー付



カバー付

レンタル価格
(1日間)

¥ 3,000

マルチフォーマット・スイッチャー

Roland V-800HD

入力 : 8入力(4 SDI/コンポジット+4 DVI-I/HDMI)
出力 : 6出力(2 SDI+2 DVI+RGB+コンポジット)
マルチビュー・モニター出力

消費電力 : 75w
寸法 : W482 x D275 x H116 mm (突起物含まず)
重量 : 5.5 kg

- ・全入力にFS&高品位スケーラーを内蔵
- ・3G、HD、SDの3モードSDI
- ・DVI-D/RGB/HDMI対応
- ・HDCPソースのスイッチング/合成が可能



レンタル価格
(1日間) **¥ 60,000**

デジタルビデオスイッチャー

Panasonic AW-HS50N

入力 : 5系統 (SDI × 4系統、DVI-D × 1系統)
(アナログ入力はサポートしていません)
出力 : 3系統 (SDI × 2系統 (OUT 1のみ2 分配出力)、DVI-D × 1系統)
(アナログ出力はサポートしていません)
マルチビュー出力 × 1系統 (画面は4、5、6、9、10分割から選択)

電源 : DC12V ±10 % 2.0A
寸法 : W210 x D177 x H67 mm (突起部除く)
重量 : 1.4 kg

- ・全入力にフレームシンクロナイザー内蔵



レンタル価格
(1日間) **¥ 20,000**

Roland V-5

| | | | |
|-------|-------|--|-------------|
| 映像処理 | | NTSC方式=4:1:1(YB-YR-Y) | |
| 映像切替 | | ワイプ・200種類以上、ミックス、ビクチャー・イン・ビクチャー (位置、画面サイズ、動き、ボーダー種類及び色可変) | |
| 入力 | 入力1 | ビデオ | RCAピン、S端子 |
| | | 音声 | RCAピン(ステレオ) |
| | 入力2 | ビデオ | RCAピン、S端子 |
| | | 音声 | RCAピン(ステレオ) |
| | PC | ミニD-sub 15ピン(VGA 640×480) × 1系統 | |
| | マイク | 標準(モノラル) | |
| 出力 | AUX | RCAピン(ステレオ) | |
| | ビデオ | RCAピン、S端子 × 1系統 | |
| | プレビュー | RCAピン | |
| | 音声 | RCAピン(ステレオ) × 1系統 | |
| ヘッドホン | | ミニステレオ | |
| 制御入出力 | | (入力)GPI入力1系統(ミニモノラル、MIDI INコネクター、 5ピンDINコネクター) (出力)GPI出力1系統(ミニモノラル) | |
| 使用電源 | | AC100V 50/60Hz | |
| 消費電力 | | 14W | |
| 外形寸法 | | W399 × D311 × H104 mm | |
| 重量 | | 3.8kg | |



レンタル価格
(1日間) **¥ 10,000**

Roland LVS-400

| | | |
|---------|------|---|
| 映像処理 | | NTSC方式=4:2:2(YB-YR-Y) フレーム・シンクロナイザー 2系統 |
| 切替エフェクト | | ミックス、ワイプ1、ワイプ2 |
| 合成エフェクト | | ビクチャー・イン・ビクチャー4種類 ルミナス・キー2種類、クロマ・キー |
| 入力 | | ビデオ or Sビデオ 4系統 (BNC or S端子) ※S入力優先 |
| 出力 | ビデオ | 1系統 (BNC × 2、S端子 × 1) |
| | モニター | 1系統 (BNC × 1) |
| 制御入出力 | | MIDI IN 5ピンDINコネクター MIDI OUT 5ピンDINコネクター |
| 使用電源 | | AC100V 50/60Hz |
| 消費電力 | | 13.5W |
| 外形寸法 | | W 365 × D 259 × H 87 mm |
| 重量 | | 3.0kg |



レンタル価格
(1日間) **¥ 20,000**

RGB / ビデオスケーラー内蔵スイッチャー

Extron IN1508

RGB
2入力

DVI-D
1入力

3BNC
1入力

Sビデオ
2入力

ビデオ
2入力

| | | |
|----|---------------------|----------------------|
| 入力 | 映像 | RGB(D-Sub15P) × 2系統 |
| | | DVI-D × 1系統 |
| | | コンポーネント(3BNC) × 1系統 |
| | | ミニDIN4ピン(Sビデオ) × 2系統 |
| | コンポジット(1BNC) × 2系統 | |
| 音声 | RCA L,R × 5系統 | |
| | φ 3.5ステレオジャック × 3系統 | |
| 出力 | 映像 | RGB(D-Sub15P) × 1系統 |
| | 音声 | RCA L,R × 1系統 |

| | |
|-------|--|
| 出力解像度 | 640 × 480, 800 × 600, 1024 × 768, 1024 × 852 |
| | 1024 × 1024, 1280 × 1024, 1365 × 1024 |
| | 1366 × 768, 1400 × 1050, 1600 × 1200 |
| | 480p, 576p, 720p, 1080i, 1080p |
| 使用電源 | AV100~240V 50/60Hz |
| 消費電力 | 30w |
| 外形寸法 | W444 × H44 × D216 mm |
| 重量 | 約3.2kg |



レンタル価格
(1日間) **¥ 20,000**

AVセレクター

MASPRO VSW 41

4入力

- ・170W×185D×47H
- ・ビデオ・音声L,R 入力×4系統 (RCA)
- ・ビデオ・音声L,R 出力×1系統 (RCA)



レンタル価格
(1日間) **¥ 1,500**

SDI→HDMI コンバーター

Roland VC-1-SH

入力：
SDI端子 BNC タイプ x 1
アナログ・オーディオ端子 TRS 標準タイプ(バランス)x 1ペア(L/R)
デジタル・オーディオ端子 TRS 標準タイプ(バランス)x 1
(アナログ・オーディオ入力端子 R と共用)

出力：
SDI端子 BNC タイプ x 1(スルー/出力切替)
HDMI端子 Type A(19ピン)x 1
アナログ・オーディオ端子 TRS 標準タイプ(バランス)x 1ペア(L/R)
デジタル・オーディオ端子 TRS 標準タイプ(バランス)x 1
(アナログ・オーディオ入力端子 R と共用)

電源：DC 9V(AC アダプター) 消費電力 8W
寸法：W150×D130×H30 mm
重量：500 g

- ・HDMI出力にオーディオ入力の音声を乗せるオーディオ・エンベデッド機能
- ・SDI信号の高音質音声を出力するオーディオ・ディエンベデッド機能



レンタル価格
(1日間) **¥ 5,000**

HDMI→SDI コンバーター

Roland VC-1-HS

入力：
HDMI端子 Type A(19ピン)x 1
アナログ・オーディオ端子 TRS 標準タイプ(バランス)x 1ペア(L/R)
デジタル・オーディオ端子 TRS 標準タイプ(バランス)x 1
(アナログ・オーディオ入力端子 R と共用)

出力：
SDI端子 BNC タイプ x 2
HDMI端子 Type A(19ピン)x 1(スルー/出力切替)
アナログ・オーディオ端子 TRS 標準タイプ(バランス)x 1ペア(L/R)
デジタル・オーディオ端子 TRS 標準タイプ(バランス)x 1
(アナログ・オーディオ入力端子 R と共用)

電源：DC 9V(AC アダプター) 消費電力 8W
寸法：W150×D130×H30 mm
重量：500 g

- ・SDI映像にオーディオ入力の音声を乗せられるオーディオ・エンベデッド機能
- ・HDMI信号の音声をオーディオ出力から出力できるオーディオ・ディエンベデッド機能



レンタル価格
(1日間) **¥ 5,000**

スキャン・コンバーター

Roland VC-1-SC

入力：
SDI 端子 BNCタイプ
HDMI 端子 Type A(19ピン)
RGB/コンポーネント 端子 15ピン・ミニD-subタイプ
コンポジット 信号 RCAピン・タイプ
アナログ・オーディオ 端子 RCAピン・タイプx1ペア(L/R)
(出力端子と兼用)

出力：
SDI 端子 BNCタイプx2 ※1つは入力端子と兼用
HDMI 端子 Type A(19ピン)x1
アナログ・オーディオ 端子 RCAピン・タイプx1ペア(L/R)
(入力端子と兼用)

電源：DC 9V(ACアダプター)
寸法：W150 × D130 × H30 mm
質量：500 g

- ・HDCP付きHDMI信号をSDI信号に変換できません



レンタル価格
(1日間) **¥ 8,000**

DVI 信号同軸延長器・送信器

CRO-DCE15ATX

入力：DVI-D 24ピンコネクタ(シングルリンク)1系統(HDCP対応、HDMI信号入力可能)
VGA@60 ~ UXGA@60、WUXGA@60(RB)、2048x1152(RB)のPC信号および
D1~D5相当のHDMI信号にも自動対応

アナログ音声入力 不平衡 2チャンネル 1系統(φ 3.5 ステレオジャック)

出力：オリジナル再エンコード方式によるデジタルシリアル信号 1系統 2分配(BNCx2)

電源：DC 5 V 1.0 A (ACアダプター)
消費電力：5 W (最大)
外形寸法：W100×H25×D150 mm(突起物含まず)
質量：約 550 g

- ・CRO-DCE15ARX と組み合わせる事により、DVI(HDMI)信号とRS232C信号を同軸ケーブル1本で最長210m、デジタル信号で伝送可能
- ・HDMI 変換コネクタを使用する事により、エンベデッド音声付のHDMI 信号を伝送可能



レンタル価格
(1日間)

¥ 5,000

DVI 信号同軸延長器・受信器

CRO-DCE15ARX

入力：オリジナル再エンコード方式によるデジタルシリアル信号 1系統(BNCx1)

出力：DVI-D 24ピンコネクタ(シングルリンク)1系統(HDCP対応、HDMI信号出力可能)
VGA@60 ~ UXGA@60、WUXGA@60(RB)、2048x1152(RB)のPC信号および
D1~D5相当のHDMI信号にも自動対応

アナログ音声出力 不平衡 2チャンネル 1系統(φ 3.5 ステレオジャック)

アクティブスルー出力
オリジナル再エンコード方式によるデジタルシリアル信号 1系統(BNCx1)
入力信号をリクロック処理後、再出力

その他：DVI→HDMI 信号変換機能

電源：DC 5 V 1.0 A (ACアダプター)
消費電力：5 W (最大)
外形寸法：W100×H25×D150 mm(突起物含まず)
質量：約 550 g

- ・CRO-DCE15ATX と組み合わせる事により、DVI(HDMI)信号とRS232C信号を同軸ケーブル1本で最長210m、デジタル信号で伝送可能
- ・HDMI 変換コネクタを使用する事により、エンベデッド音声付のHDMI 信号を伝送可能



レンタル価格
(1日間)

¥ 5,000

DVI 信号同軸延長器・受信器

CRO-DCE114RX

入力：オリジナル再エンコード方式によるデジタルシリアル信号 1系統(BNCx1)

出力：アクティブスルー出力 1系統(BNCx1)

DVI/HDMI出力 DVI-D 24ピンコネクタ(シングルリンク) 4系統

アナログ音声出力：不平衡 2チャンネル 4系統(φ 3.5ステレオジャック)

HDCP規格：HDMIのHDCPおよびDVIのHDCPIに対応

電源：AC 90 V ~ AC 250 V 50 Hz・60 Hz
消費電力：10 W(最大)
外形寸法：W210×H44×D230 mm(突起物を除く)
質量：約 2.1kg



レンタル価格
(1日間)

¥ 5,000

SDI信号中継器

MEDIAEDGE VPS-SR2

対応解像度 SD 720 x 480 59.94i
720 x 576 50i
HD 1280 x 720 50p/60p/59.94p
1920 x 1080 50i/60i/59.94i
1920 x 1080 24p/23.98p/25p/30p/29.97p
3G 1920 x 1080 50p/60p/59.94p



SDIフォーマット : SD-SDI、HD-SDI、3G-SDI

オーディオ入力有(常に有効)

リクロック機能7.1ch/5.1ch/Stereo

ケーブル長(最大、参考)3G: 120m(5CFB相当) / 100m(3C2V相当)
HD: 200m(5CFB相当) / 140m(3C2V相当)
SD: 400m(5CFB相当) / 280m(3C2V相当)

*最大ケーブル長は使用する機器やケーブルの性能、品質によって大きく変わります

入力端子1 x BNC [SDI]

出力端子1 x BNC [SDI]

寸法 : W70mm x D64mm x H26mm (突起物を含まない)

電源 : 付属ACアダプタ AC100~240V/DC 12V

消費電力 : 2.1W

レンタル価格
(1日間)**¥ 3,000**

HD/SD-SDI分配器

IMAGENICS ISD-104A

1入力
4分配

入力 : BNC × 1
 出力 : BNC × 4
 電源 : AC 100 V ~ AC 240 V 50 Hz ・ 60 Hz
 消費電力 : 3 W (最大)
 外形寸法 : W130 × H44 × D130 mm(突起物含まず)
 質量 : 約790 g

レンタル価格
(1日間)

¥ 4,000

HD/SD-SDI分配器

IMAGENICS ISD-108A

1入力
8分配

入力 : BNC × 1
 出力 : BNC × 8
 電源 : AC 100 V ~ AC 240 V 50 Hz ・ 60 Hz
 消費電力 : 6 W (最大)
 外形寸法 : W210 × H44 × D230 mm(突起物含まず)
 質量 : 約1.8 kg

レンタル価格
(1日間)

¥ 7,000

HDMI分配機 (1入力 2出力)

EXT-HDMI-142

最大対応解像度 : 1920 × 1200、1080p、2K (シングルリンク)
 ビデオ入力端子 : HDMI Type A (19ピン、メス、MonoLOK) × 1
 ビデオ出力端子 : HDMI Type A (19ピン、メス、MonoLOK) × 2
 オーディオ出力端子 : 角型 (オプティカル) × 1

電源 : DC5V、最大13W
 寸法 : W256 × H25 × D106mm
 質量 : 1.6kg

・HDCP準拠

レンタル価格
(1日間)

¥ 3,000

RGB分配器

ELECOM VSP-A8

1入力
8分配

| | |
|------|----------------------------|
| 入力 | アナログRGB(ミニD-Sub15ピンオス) × 1 |
| 出力 | アナログRGB(ミニD-Sub15ピンメス) × 8 |
| 対応画像 | VGA、SVGA、XGA |
| 寸法 | W206 × H88 × D41.7 mm |
| 重量 | 0.92kg |
| 電源 | AC 100V 50/60Hz |
| 消費電力 | 4w |

レンタル価格
(1日間) ￥4,000

RGB分配器

ELECOM VSP-A4

1入力
4分配

| | |
|------|----------------------------|
| 入力 | アナログRGB(ミニD-Sub15ピンオス) × 1 |
| 出力 | アナログRGB(ミニD-Sub15ピンメス) × 4 |
| 対応画像 | VGA、SVGA、XGA |
| 寸法 | W206 × H88 × D23.2 mm |
| 重量 | 0.77kg |
| 電源 | AC 100V 50/60Hz |
| 消費電力 | 4w |

レンタル価格
(1日間) ￥3,000

ビデオ分配器

VICTOR DV-101B

切替式

1入力
8分配2入力
4・3分配3入力
2・2分配

- ・138W×250D×93H
- ・ビデオ入出力 (BNC)

レンタル価格
(1日間) ￥3,000

ビデオ分配器

MASPRO VSP 24

1入力
4分配

- ・170W×185D×47H
- ・ビデオ・音声L,R 入出力 (RCA)

レンタル価格
(1日間) ￥1,500

DVDプレイヤー（業務器）

Pioneer DVD-V8000

- ・映像出力 コンポジット（BNC×1）（PIN×1）
S-VIDEO(4PミニDIN×1)
コンポーネント（BNC×3）
DVI（24ピン DVI-D端子×1）
- ・音声出力 アナログ（PIN L,R）
デジタル（PIN×1、OPTICAL×1）



■ 再生可能ディスク

DVD-VIDEO、DVD-R、DVD-RW
VIDEO-CD、AUDIO-CD
CD-R、CD-RW

レンタル価格
（1日間） **¥ 10,000**

DVDプレイヤー（民生器）

PIONEER, SONY, DENON

レンタル価格
（1日間） **¥ 3,500**

ブルーレイディスク/DVDプレーヤー

SONY BDP-S380

- ・出力端子
HDMI、コンポーネント、コンポジット
ステレオ音声出力、デジタル音声出力
- ・寸法 W430 × H36 × D192
- ・質量 1.7kg
- ・電源 AC100V、50/60Hz
- ・消費電力 520W(待機時0.1W)



レンタル価格
（1日間） **¥ 3,500**

業務用デジタルビデオカメラ

Canon XA25

| | |
|-----------|--|
| 記録/再生信号方式 | AVCHD, MP4 |
| 記録メディア | SD/SDHC/SDXCメモリーカード(2スロット) |
| 撮像素子 | 1/2.84型, CMOS, 総画素数 約309万画素 有効画素 約291万画素 |
| 液晶画面 | 有機ELパネル(3.5型, 約123万ドット相当, 視野率100%) タッチパネル |
| ビューファインダー | 0.24型ワイドカラー液晶(約156万ドット相当, 視野率100%) |
| レンズ | 3.67-73.4mm, F1.8-2.8, 光学20倍ズーム, 8枚羽根円形絞り |
| フィルター径 | Φ58mm |



| | |
|--------------|---------------------------------------|
| 入出力端子 | |
| HD/SD-SDI端子 | ○ |
| HDMI OUT端子 | HDMIミニコネクタ、出力のみ |
| USB端子 | mini-B Receptacle, Hi-Speed USB(出力のみ) |
| AV OUT端子 | Φ3.5mm4極ミニジャック |
| MIC端子 | Φ3.5mmステレオミニジャック(不平衡) |
| INPUT端子(2系統) | XLR 3ピンジャック(①シールド, ②ホット, ③コールド) |
| ヘッドホン端子 | Φ3.5mmステレオミニジャック |

| | |
|--------|--------------------------------------|
| 電源その他 | |
| 電源電圧 | DC7.4V(バッテリーパック), DC8.4V(DC IN) |
| 消費電力 | 約4.7W(FXPモード, 有機ELパネル使用時) |
| 外形寸法 | 約115×84×231mm(レンズフード含む, グリップベルト含む) |
| 撮影時総質量 | 約905g(レンズフード, BP-820, メモリーカード(1枚)含む) |
| 本体質量 | 約770g(グリップベルト含む) |

レンタル価格
(1日間) **¥ 15,000**

SONY NEX-VG30

イメージセンサー : APS-Cサイズ(23.5x15.6mm)
原色フィルター付、“Exmor”APS HD CMOSセンサー

総画素数 : 1670万画素
記録画素数 : 静止画時 最大1600万画素
有効画素数 : 動画時 1360万画素(16:9)
静止画時 1610万画素(3:2), 1360万画素(16:9)

レンズマウント : ソニーEマウント

液晶モニター : 3.0型(16:9), 92万ドット, 視野率 100%

記録メディア : “メモリースティックPROデュオ”(MARK2)
“メモリースティックPRO-HGデュオ”
“メモリースティックXC-HGデュオ”
SD/SDHC/SDXCメモリーカード(Class4以上推奨)

ハイビジョン画質出力 : HDMI出力(HDMIミニ端子ケーブル使用)
コンポーネントビデオ出力(D5/D3)(D端子A/Vケーブル使用)
スタンダード画質出力 : コンポジットビデオ出力(A/Vケーブル使用)
コンポーネントビデオ出力(D端子A/Vケーブル使用)

ヘッドホン端子 : ステレオミニジャック
マイク入力 : ステレオミニジャック
音声出力端子 : A/Vリモート端子に統合

電源 : ACアダプター8.4V/バッテリー6.8V, 7.2V
消費電力 : ハイビジョン画質:4.6W, スタンダード画質:4.4W(動画撮影時)
外形寸法 : W91mm x H130mm x D223mm(付属レンズ/フード装着時)
本体質量 : 650g



レンタル価格
(1日間) **¥ 15,000**

SONY DCR-VX2000

| | | |
|---------|-------------------------|----------------------|
| CCD | 総画素数 | 1/3型38万画素 × 3 |
| | 有効画素数 | 34万画素 × 3 (動画・静止画とも) |
| レンズ | ズーム | 光学12倍電動(デジタル48倍) |
| | フォーカス | 自動/手動(リング) |
| 液晶画面サイズ | | 2.5型 |
| フィルター径 | | 58mm |
| 入出力 | DV入出力(LINK) : 4Pinコネクター | |
| | 映像入出力 : RCAピン | |
| | S映像入出力 : S端子 | |
| | ヘッドホン端子 : ミニステレオ | |
| | LANC端子 : ミニミニステレオ | |
| | 音声入/出力(兼用) : RCAピン(L,R) | |
| | マイク入力 : ミニステレオ | |
| 消費電力 | カメラ録画時 4.7w | |
| 重量 | 約1.4kg | |



レンタル価格 (1日間) **¥ 15,000**

デジタルHDビデオカメラレコーダー アクションカム SONY HDR-AS100V

イメージセンサー : 1/2.3型 Exmor R CMOSセンサー
 総画素数 : 約1,890万画素
 記録画素数 : 静止画時 最大約1,350万画素相当
 有効画素数 : 動画時 約1,350万画素(16:9)
 静止画時約1,350万画素(16:9)

レンズ : ZEISS テッサー
 最短撮影距離 : 約30cm

記録メディア : MP4
 メモリースティックマイク、microSD/microSDHC/microSDXC

ハイビジョン画質出力 : HDMI出力(HDMI マイクロコネクター)
 スタンダード画質出力 : コンポジットビデオ出力(マルチ/マイクUSB端子)

マイク入力 : ステレオミニジャック
 音声出力端子 : マルチ/マイクUSB端子に統合

電源 : ACアダプター、バッテリー3.6V
 外形寸法 : W824.2mm x H46.5mm x D81.5mm (付属/バッテリー装着時)
 本体質量 : 約67g (撮影時総質量 約92g/バッテリー含む)



レンタル価格 (1日間) **¥ 4,000**

interM VDC1000 +VCCU-1000

同軸ケーブル1本で、電源供給と映像出力の取り出しができます。

| | | |
|--------|-------|------------------------|
| CCD | 総画素数 | 1/3型41万画素 (SONY CCD) |
| レンズ | ズーム | 光学2.4倍(手動) |
| | フォーカス | 手動 |
| フィルター径 | | 30mm |
| 入出力 | | カメラ電源入力及び映像信号出力(BNC×1) |
| 消費電力 | | 40w |
| 重量 | | 約0.2kg |



VDC1000



電源ユニット VCCU-1000

レンタル価格 (1日間) **¥ 5,000**

三脚

- ・高さ 750～1,550mm
- ・重量 3.7kg
- ・最大搭載重量 4kgまで
- ・チルト角度 +90° / -60°
- ・脚段数 3段



レンタル価格
(1日間) **¥ 3,000**

アーム型スタンド

K&M 23860

- ・アーム長: 460mm + 500mm
- ・ネジ止め式クランプ(55mmまで調節可能)
- ・耐荷重量: 1.5kg
- ・自由雲台付属、カメラの角度を自在に調整可能



レンタル価格
(1日間) **¥ 3,000**

ノートパソコン

Lenovo G510 CPUi5

OS : Windows 8.1 (64bit)
CPU : インテル Core i5-4200M プロセッサー 2.50GHz
メモリ : 8GB
HDD : 500GB
光学ドライブ : CD/DVD-RW
画面サイズ : 15.6型
映像出力端子 : VGA × 1、HDMI × 1
USB端子 : 3.0 × 2、2.0 × 1



レンタル価格
(1日間) **¥ 30,000**

レーザーポインター

PLUS LP-110

- ・赤色レーザー
- ・ビームスポット : 直径約8~11mm (10m照射位置にて)
- ・出力 : 最大1mW
- ・外形寸法 : φ 14 × 130mm、65g
- ・使用電池 : 単5アルカリ乾電池 × 2
- ・電池寿命 : 連続点灯 約1時間



レンタル価格
(1日間) **¥ 2,000**

手元明かり

ENCORE Light

- ・広角120°LED
- ・調光機能付き・ON/OFFスイッチ付き
- ・ライト部分含む長さ 約40cm

- ・入力 AC100～240V 50/60Hz
- ・消費電力 約1.5w



ベースタイプ



クリップタイプ



4～30mmの物に
挟むことができます

レンタル価格
(1日間)

¥ 600

電源ボックス

CB-601C

- 入力電源:100V 60HZ/50HZ
- 入力方式:カムロックE1015 単相3線/3相4線 切換式
- 出力電圧:100V
- 出力電流:単相3線 120Aまで / 3相4線 180Aまで
- 各出力 :C型30Aコンセント × 6回路
- 寸法 :380(W)×135(H)×350(D)mm (取手、ゴム足含まず)
- 重量 :8.0kg

会場の分電盤や発電機より単相3線/3相4線 (スイッチによって切替可能) にて電源を引き込み、C型30Aコンセント6回路の2次電源を安全で簡単に取り出せます



レンタル価格
(1日間)

¥ 5,000

カムロックケーブル

- ・φ 14mm
- ・E1015 オス-メスプラグ × 4本セット



10mセット

レンタル価格
(1日間)

¥ 3,500

20mセット

レンタル価格
(1日間)

¥ 4,500

30mセット

レンタル価格
(1日間)

¥ 5,500

ケーブルプロテクター

- ・外形寸法 W870×D535×H55mm (突起物除く)
- ・ケーブル管スペース W35×H35mm ×5本
- ・耐荷重 3t
- ・重量 約11kg

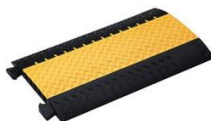

連結延長可能。
工具不要で、現場で素早く
セッティングできます

レンタル価格
(1日間)

¥ 5,000

トランシーバー

MOTOROLA ハンディトーカーⅢ

- ・周波数 348.5625～348.7750MHz
- ・チャンネル数 16ch
- ・外形寸法 W55.2×H98mm×D31mm (突起物除く)
- ・重量 250g
- ・送信出力 1000mW (1W)



- 付属品
- ・ヘッドセット
- ・予備/バッテリー
- ・充電器

レンタル価格
(1日間) **¥ 4,500**

インターカム 1chベルトパック

イヤホン付ネックセット

Clear-Com RS-701 + CC-32

- ・コネクター
- インターカムライン: 3ピン XLR オス×1、メス×1
- ヘッドセット: 4ピン XLR オス×1



レンタル価格
(1日間) **¥ 3,500**

インカムシステム用電源ユニット

- ・ベルトパック6台まで駆動可能

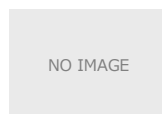

レンタル価格
(1日間) **¥ 1,500**

■ 大阪本社

〒556-0015
 大阪市浪速区敷津西1-4-20

TEL 06-6644-1020
 FAX 06-6644-1516

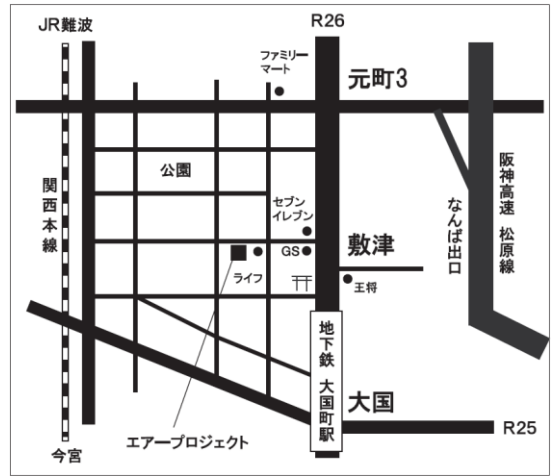

大阪市営地下鉄 御堂筋線・四ツ橋線 大国町駅②の出口より徒歩3分

■ 東京営業所

〒136-0071
 東京都江東区亀戸4-11-23

TEL 03-5875-4760
 FAX 03-5875-4770

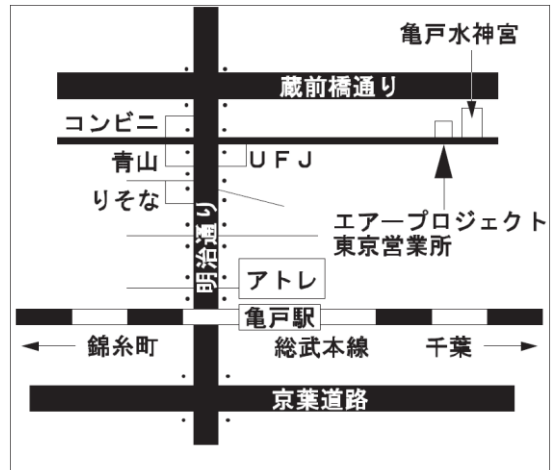

JR総武本線 亀戸駅北口より徒歩10分



Funktion-One 2/2対向



デジタルミキサー



NEXO PS15 2対向、トランペットスピーカー



NEXO PS15 2/1



NEXO GEO-D10 12/4対向



NEXO GEO-D パワーアンプラック



NEXO PS15 2/1対向、EV SX300 2対向



Funktion-One
4/4対向





メイン会場、サブ会場を中継



テント内外の神事の様子を
複数のカメラで撮影、
客席モニターに放送



200インチスクリーン
7,700ルーメンPJ



コートの様子を選手控え所に
放送



EV SX300、45型液晶ディスプレイ他



200インチスクリーン
12,000ルーメンPJ



展示会 音響・照明・映像 一式